

BRUKSANVISNING  
KÄYTTÖOHJEET  
BRUGSANVISNING  
BRUKSANVISNIG  
GEBRAUCHSANWEISUNG  
MANUEL D'UTILISATION  
GEBRUIKSAANWIJZING  
INSTRUCTIONS FOR USE  
INSTRUCCIONES DE USO  
ISTRUZIONI PER L'USO  
INSTRUÇÕES DE UTILIZAÇÃO  
LIETOŠANAS PAMĀCĪBA  
NAUDOJIMO INSTRUKCIJA  
INSTRUKCA OBSLUGI  
NÁVOD K POUŽITÍ  
HASZNÁLATI UTASÍTÁS  
NAVODILA ZA UPORABO



8211-0207-08

## SYMBOLER

Följande symboler finns på maskinen för att påminna Er om den försiktighet och uppmärksamhet som krävs vid användning.

Symbolerna betyder:



Varning! Läs instruktionsbok och säkerhetsmanual före användning av maskinen.



Varning! Håll åskådare borta. Se upp med utkastade föremål.



Varning! Innan något reparationsarbete påbörjas, tag bort stickkontakten ur urtaget.



Varning! Håll förlägningskabeln borta från klippsystemet.



Varning! För ej in hand eller fot underkåpan då maskinen är igång.



Varning! Kniven fortsätter att rotera efter det att maskinen slagits ifrån.



## MONTERING

### DELAR ATT MONTERA

Hjul

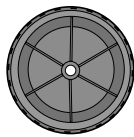

2 x (Ø 130 mm)

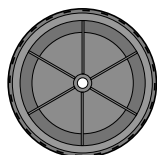

2 x (Ø 160 mm)

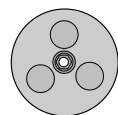

2 x

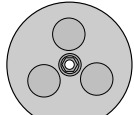

2 x



4 x

### Styre typ I

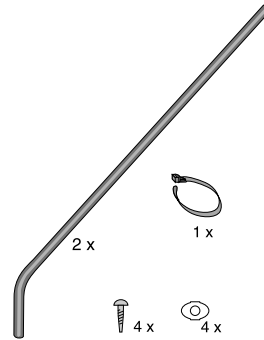

### Styre typ II

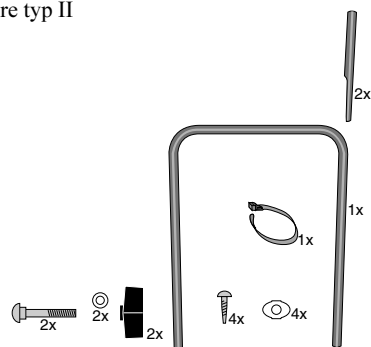

### Styre typ III

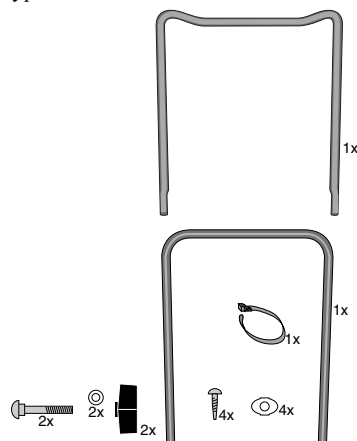

**VERKTYG FÖR MONTERING****HJUL/KLIPPHÖJD (fig. 4)**

1. Tryck in hjulbulten A i navkapseln B.
2. Snäpp fast centrumkoppen C.
3. Montera hjulet i något av fäst-bleckets fyra lägen.
4. Drag åt ordentligt för hand med hjälp av finger-greppet i navkapseln.

OBS! Samma klipphöjd skall ställas in för samtliga hjul.

**STYRE TYP I (fig. 1)**

1. Tryck ner ett styrrör i fästet på vänster sida enligt bild.
2. Skjut på styrets överdel.
3. Vrid hela styret åt motsatt håll enligt bild.
4. Skjut in det andra styrröret i överdelen.
5. Tryck ner styrröret i fästet på höger sida.
6. Vrid tillbaka hela styret till rakt läge.
7. Montera skruvarna. Drag åt ordentligt.
8. Fäst elkabeln i kabelhållarna.
9. Fixera elkabeln med ett buntband.

**STYRE TYP II (fig. 2)**

1. Sätt i styrrören i styrbågen.
2. Montera skruvarna. Drag åt ordentligt.
3. Tryck ned styrfästena i hålen på chassit.
4. Montera skruvarna. Drag åt ordentligt.
5. Montera styret på styrfästena med skruvar, brickor och låsrattar. Genom att skruva ut låsrattarna en bit kan styret fällas framåt. Klipparen tar då mindre plats vid t ex transport.
6. Fäst elkabeln i kabelhållarna.
7. Fixera elkabeln med ett buntband.

**STYRE TYP III (fig. 3)**

1. Se till att hålen i styret är på höger sida. Passa in tapparna på strömställaren med hålen i styret. Se till att kabeln inte är klämd och att knappen sitter utåt. Kläm ihop fästet försiktigt så att det sluter tätt om styret.

Montera skruvarna. Drag åt ordentligt.

2. Tryck ned styrfästena i hålen på chassit.
3. Montera skruvarna. Drag åt ordentligt.
4. Montera styret på styrfästena med skruvar, brickor och låsrattar. Genom att skruva ut låsrattarna en bit kan styret fällas framåt. Klipparen tar då mindre plats vid t ex transport.
5. Fixera elkabeln med buntband.

**GRÄSUPPSAMLARE (fig. 5)**

Snäpp ihop gräsuppsamlarens över- och underdel.

Öppna luckan på maskinen och haka fast gräsuppsamlaren på chassiet.

OBS! Klipparen kan köras utan gräsuppsamlare. Gräset läggs då i en sträng bakom maskinen.

**ANVÄNDNING AV KLIPPAREN****ANSLUTNING (fig. 6, 7)**

Använd endast en förlängningskabel godkänd för utomhusbruk med en maximal längd av 50 meter och inte lättare än typ 245 IEC 53 (H05RR-F) eller 227 IEC 53 (H05VV-F). Vid oklarheter kontakta Er återförsäljare.

För ökad säkerhet bör gräsklipparen anslutas till en jordfelsbrytare.

Avlasta förlängningskabeln i kabelavlastaren på styret.

**START / STOPP (fig. 8)**

Starta klipparen på plan och fast mark. Starta inte i högt gräs. Tryck ner styret så att framhjulen lättar något från marken för att minska gräsmotståndet.

**Start av motor:**

1. Tryck in knappen.
2. Drag handtaget mot styret.

**Stopp av motor:** Släpp handtaget.

**KLIPPNING (fig. 9)**

Klipp hela tiden bort från sladden.

Töm gräsuppsamlaren i god tid så att gräskastet inte täpps igen och uppsamlingsförmågan försämras.

För att undvika överbelastning av motorn, skjut inte klipparen för fort i högt gräs.

**UNDERHÅLL****KNIVBYTE (fig. 10)**

Drag alltid ur väggkontakten innan underhåll, rengöring eller andra åtgärder görs på maskinen.

Använd skyddshandskar. Lossa knivbulten med en 26 mm nyckel. Montera den nya kniven. Åtdragningsmoment 15 Nm.

Använd alltid original reservdelar.

**RENGÖRING/FÖRVARING (fig. 11)**

Efter varje användning rengörs klipparen med borste eller trasa.

Kylluftintaget runt motorkåpan måste hållas fritt från gräs och smuts så att motorn inte överhettas.

Undersidan av chassiet kan skrapas rent. Spola aldrig med vatten.

Klipparen skall förvaras torrt.

**SERVICE**

Original reservdelar tillhandahålles av serviceverkstäder och av många återförsäljare.

En förteckning över dessa hittar Du på STIGA's hemsida på Internet under adress: [www.stiga.se](http://www.stiga.se) (se under rubriken "ÅF & Service").

**ÖVRIGT****NORDISK MILJÖMÄRKNING**

Denna maskin uppfyller kraven enligt Nordisk Miljömärkning av gräsklippare version 2. Maskinen tillhör produktgrupp A enligt kriteriedokumentet. Detta innebär att maskinen är avsedd för små till medelstora gräsmattor.



Ljudtrycksnivå vid förarens öra: LpA=73 dB(A).

När maskinen behöver bytas ut, eller inte längre behövs, rekommenderar vi att maskinen lämnas tillbaka till Er återförsäljare för återvinning.

**MATERIALDEKLARATION**

Följande material ingår bl.a. i produkten:

Material	viktprocent
Stål	45 %
PP	37 %
Cu	11 %
Al	2,5 %
ABS	2,5 %
POM	< 2 %

## SYMBOLIT

Koneessa on seuraavat symbolit, jotka muistuttavat käytössä vaadittavasta varovaisuudesta ja tarkkaavaisuudesta.

Symbolit tarkoittavat:



Varoitus! Lue käyttöohje ja turvaohjeet ennen koneen käyttöä.



Varoitus! Pidä sivulliset kaukana. Varo sinkoutuvia esineitä.



Varoitus! Irrota pistoke pistorasiasta aina ennen korjaustoimenpiteitä.



Varoitus! Pidä jatkojohto kaukana leikkuyksiköstä.



Varoitus! Älä työnnä kättä tai jalkaa kotelon alle koneen käydessä.



Varoitus! Terä pyörii vielä koneen pysäyttämisen jälkeen.



## ASENNUS

### ASENNETTAVAT OSAT

Pyrät

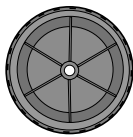

2 x (Ø 130 mm)

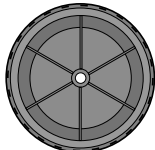

2 x (Ø 160 mm)

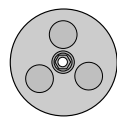

2 x

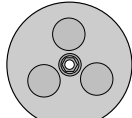

2 x



4 x



4 x

### Ohjain Tyyppi I

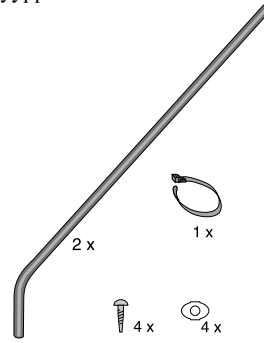

### Ohjain Tyyppi II

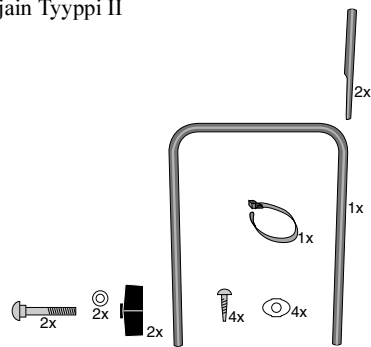

### Ohjain Tyyppi III

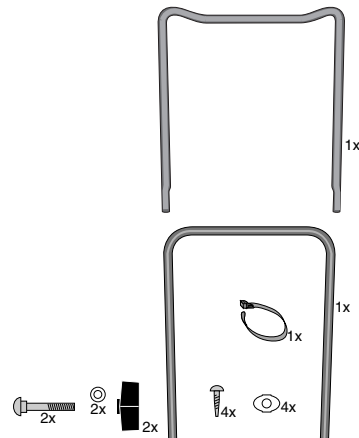

**KOKOONTAITETTAVA OHJAUSAISAO****PYÖRÄT/LEIKKUUKORKEUS (kuva 4)**

1. Työnnä pyöränpultti A napakapseliin B.
2. Paina keskiökuppi C paikalleen.
3. Asenna pyörä johonkin kiinnityslevyn neljästä reiästä.
4. Kiristä käsin tiukalle pitäen samalla kädellä kiinni napakapselista.

HUOM! Kaikki pyörät on asennettava samalle korkeudelle.

**OHJAIN TYYPPI I (kuva 1)**

1. Työnnä alaputki vasemman-puoleiseen kiinnikkeeseen kuvan mukaisesti.
2. Työnnä yläputki paikalleen.
3. Käännä ohjausaisa vastakkaiseen suuntaan kuvan mukaisesti.
4. Työnnä toinen alaputki yläputkeen.
5. Paina ohjausaisa oikean-puoleiseen kiinnikkeeseen kuvan mukaisesti.
6. Käännä ohjausaisa suoraksi.
7. Asenna ruuvit. Kiristä huolella.
8. Asenna sähkökaapeli kaapelipidikkeisiin.
9. Kiinnitä sähkökaapeli nippusiteellä.

**OHJAIN TYYPPI II (kuva 2)**

1. Aseta ohjausputki ohjauskaareen.
2. Asenna ruuvit. Kiristä huolella.
3. Paina ohjauskiinnikkeet alustassa oleviin reikiin.
4. Asenna ruuvit. Kiristä huolella.
5. Asenna ohjausaisa ohjauskiinnikkeisiin ruuveilla, aluslevyillä ja siipimuttereilla. Kiertämällä siipimuttereita hieman auki ohjausaisa voidaan taittaa eteen. Näin leikkuri vie vähemmän tilaa esim. kuljetuksen aikana.
6. Asenna sähkökaapeli kaapelipidikkeisiin.
7. Kiinnitä sähkökaapeli nippusiteellä.

**OHJAIN TYYPPI III (kuva 3)**

1. Varmista, että ohjaimen reiät ovat oikealla puolella. Sovita virtakytkimen tapit ohjaimessa oleviin reikiin. Varmista, ettei kaapeli ole puristuksissa ja että painike on ulospäin. Paina kiinnike varovasti paikalleen niin, että se tulee tiiviisti ohjaimen ympärille.

Asenna ruuvit. Kiristä kunnolla.

2. Paina ohjaimen kiinnikkeet alustassa oleviin reikiin.
3. Asenna ruuvit. Kiristä kunnolla.
4. Asenna ohjain ohjaimen kiinnikkeisiin ruuveilla, aluslevyillä ja lukituspyörillä. Ohjainta voidaan kallistaa eteenpäin kiertämällä lukituspyörää hieman auki. Leikkuri vie silloin vähemmän tilaa esim. kuljetuksen aikana.
5. Kiinnitä sähkökaapeli nippusiteellä.

**RUOHONKERÄÄJÄ (kuva 5)**

Yhdistä ruohonkerääjän ylä- ja alaosa.

Avaa koneen luokku ja kiinnitä ruohonkerääjä alustaan.

HUOM! Leikkuria voidaan käyttää ilman ruohonkerääjää. Ruoho jää silloin nauhaksi koneen taakse.

**LEIKKURIN KÄYTTÖ****LIITÄNTÄ (kuva 6, 7)**

Käyttäkää vain ulkokäyttöön hyväksytyä jatkokaapelia. Kaapeli ei saa olla yli 50 metriä pitkä eikä tyybiltään kevyempi kuin tyyppi 245 IEC 53 (H05RR-F) tai IEC 53 (H05VV-F). Tarvittaessa voitte kysyä neuvoa jälleenmyyjältänne.

Käyttöturvallisuuden vuoksi ruohonleikkuri on liitettävä maavuotokatkaisimeen.

Kiinnitä jatkokaapeli aisassa olevaan vedonpoistajaan.

**KÄYNNISTYS/PYSÄYTYS (kuva 8)**

Käynnistä leikkuri tasaisella ja tukevalla alustalla. Älä käynnistä korkeassa ruohossa. Paina aisaa alaspäin niin, että etupyörät nousevat hieman maasta ruohon aiheuttaman vastuksen vähentämiseksi.

**Moottorin käynnistys:**

1. Paina painike alas.
2. Vedä kahvaa aisaan päin.

**Moottorin pysäytys:** Löysää kahva.

**LEIKKUU (kuva 9)**

Leikkaa aina kaapelista pois päin.

Tyhjennä ruohonkerääjä hyvissä ajoin, ettei heittoaukko tukkeennu ja keräysteho alene.

Ylikuormituksen välttämiseksi älä työnnä leikkuria liian suurella nopeudella korkeassa ruohossa.

**KUNNOSSAPITO****TERÄN VAIHTO (kuva 10)**

Irrota pistoke pistorasiasta aina ennen leikkurin huoltamista, puhdistamista tai muita toimenpiteitä.

Irrota teräpultti 26 mm:n avaimella. Käytä suojakäsineitä. Asenna uusi terä. Kiristysmomentti 15 Nm.

Käytä aina alkuperäisiä varaosia.

**PUHDISTUS/SÄILYTYS (kuva 11)**

Leikkuri on aina käytön jälkeen puhdistettava harjalla tai rievulla.

Moottorikotelon jäähdytysaukko on pidettävä puhtaana ruohosta ja liasta, jottei moottori ylikuumene.

Leikkurin alusta voidaan kaapia puhtaaksi. Älä koskaan ruiskuta siihen vettä.

Leikkuri on säilytettävä kuivassa.

**HUOLTO**

Alkuperäisiä varaosia on saatavana valtuutetuista huoltokorjaamoista ja monilta jälleenmyyjiltä.

Varaosaluettelo löytyy STIGA:n kotisivulta Internetistä, osoitteesta: [www.stiga.com](http://www.stiga.com) (Katso otsikosta "Jälleenmyyjät").

**MUITA OHJEITA****POHJOISMAINEN YMPÄRISTÖ-****MERKINTÄ**

Tämä kone täyttää ruohonleikkureille tarkoitetun Pohjoismaisen ympäristömerkinnän versio 2 vaatimukset. Kone kuuluu kriteeridokumentin perusteella tuoteryhmään A. Tämä tarkoittaa, että kone on tarkoitettu pienille ja keskisuurille nurmikkoalueille.

Äänenpainetaso kuljettajan korvan tasalla:  
LpA=73 dB(A).

Kun kone on vaihdettava tai se on käynyt tarpeettomaksi, suosittelemme, että palautatte sen jälleenmyyjällemme kierrätystä varten.

**MATERIAALIERITTELY**

Tuote sisältää mm. seuraavia materiaaleja:

Materiaali kokonaispainosta

Teräs	45 %
PP	37 %
Cu	11 %
Al	2,5 %
ABS	2.5 %
POM	< 2 %

## SYMBOLER

Følgende symboler findes på maskinen for at minde Dem om den forsigtighed og opmærksomhed, der kræves ved brug af maskinen.

Symbolerne betyder:



Advarsel! Læs brugsanvisningen og sikkerhedsmanualen før brug af maskinen.



Advarsel! Hold uvedkommende væk. Pas på udkastede genstande.



Advarsel! Tag stikket ud af stikkontakten, før nogen reparation af maskinen påbegyndes.



Advarsel! Hold forlængerkablet væk fra klippesystemet.



Advarsel! Sæt ikke hænder eller fødder ind under skjoldet, når maskinen er i gang.



Advarsel! Kniven fortsætter med at rotere, efter at maskinen er slået fra.



## MONTERING

### DELE TIL MONTERING

Hjul

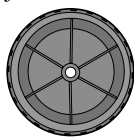

2 x (Ø 130 mm)

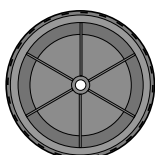

2 x (Ø 160 mm)

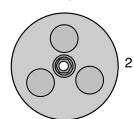

2 x

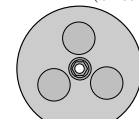

2 x



4 x



4 x

Styrtype I

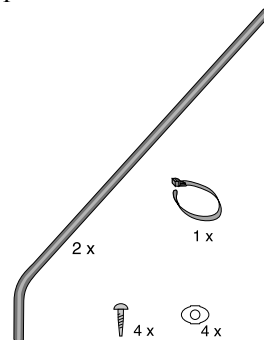

Styrtype II

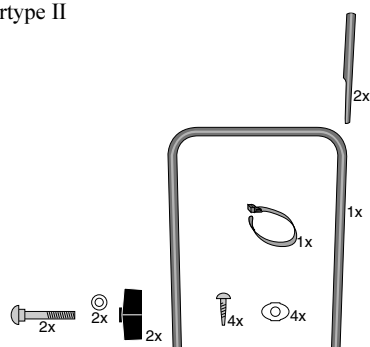

Styrtype III

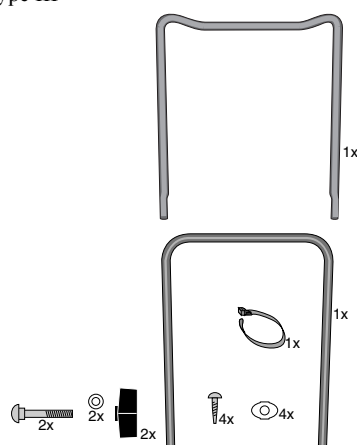



**VÆRKTØJ TIL MONTERING****HJUL/KLIPPEHØJDE (fig. 4)**

1. Tryk hjulbolten A ind i navkapslen B.
2. Tryk midterhætten C på.
3. Monter hjulet i et af fæstneblikkets fire positioner.
4. Spænd godt til med håndkraft ved hjælp af fingergrebet i navkapslen.

OBS! Samme klippehøjde skal indstilles på alle hjul.

**STYRTYPE I (fig. 1)**

1. Tryk et styrrør ned i fæstet på venstre side som vist.
2. Sæt styrets overdel på.
3. Drej hele styret i modsat retning som vist.
4. Skyd det andet styrrør ind i overdelen.
5. Tryk styrrøret ned i fæstet på højre side.
6. Drej hele styret tilbage til lige position.
7. Monter skruerne. Spænd godt til.
8. Fastgør elkablerne i kabelholderne.
9. Fikser elkablerne med et kabelsamlebånd.

**STYRTYPE II (fig. 2)**

1. Sæt styrrørene i styrtængerne.
2. Monter skruerne. Spænd godt til.
3. Tryk styrfæsterne ned i hullerne på chassiset.
4. Monter skruerne. Spænd godt til.
5. Montér styret på styrfæsterne med skruer, skiver og låsegreb. Styret kan vippe fremad, hvis låsegrebene skrues lidt ud. Plæneklipperen vil så fylde mindre ved f.eks. transport.
6. Fastgør elkablerne i kabelholderne.
7. Fikser elkablerne med et kabelsamlebånd.

**STYRTYPE III (Fig. 3)**

1. Sørg for, at hullerne i styret er på højre side. Tilpas tappene på gasregulatoren med hullerne i styret. Pas på, at kablet ikke bliver klemmt, og at

knappen vender udad. Pres holderen forsigtigt sammen, så den slutter tæt om styret.

Montér skruerne. Stram dem grundigt.

2. Tryk styrbøjlernes ender ned i hullerne på chassiset.
3. Montér skruerne. Stram dem grundigt.
4. Montér styret på styrbøjlerne med skruer, skiver og låsegreb. Ved at løsne låsegrebene lidt kan styret sænkes fremad. Plæneklipperen vil så kræve mindre plads ved f. eks. transport.
5. Fastgør elkablet med samlebånd.

**GRÆSFANG (fig. 5)**

Sæt græsfangets over- og underdel på plads.

Åben lemme på maskinen og hægt græsfanget fast på chassiet.

OBS! Klipperen kan køres uden græsfang. Græsset lægges da i en stribe bag maskinen.

**ANVENDELSE AF KLIPPEREN****TILSLUTNING (fig. 6, 7)**

Brug kun et forlænger-kabel, som er godkendt til udendørs brug med en maks. længde på 50 m og en vægt, som ikke er lavere end type 245 IEC 53 (H05RR-F) eller 227 IEC 53 (H05VV-F). I tvivlstilfælde bedes De kontakte Deres forhandler.

Aflast forlænger-kablet i kabel-aflasteren på styret.

**START/STOP (fig. 8)**

Start klipperen på plant og fast underlag. Start ikke i højt græs. Tryk styret ned, så de forreste hjul er lidt over underlaget for at mindske græsmodstanden.

**Start af motor:**

1. Tryk knappen ind.
2. Træk håndtaget mod styret.

**Stop af motor:** Slip håndtaget.

**KLIPNING (fig. 9)**

Klip hele tiden væk fra ledningen.

Tøm græsfanget i god tid, så græsudkastet ikke blokeres og opsamlingssejnen mindskes.

For at undgå at overbelaste motoren, bør klipperen ikke køres for hurtigt frem i højt græs.

## VEDLIGEHOEDElse

### UDSKIFTNING AF KNIVE (fig. 10)

Træk altid stikket ud af kontakten før vedligehold, rengøring eller andet arbejde på maskinen.

Anvend beskyttelseshandsker. Løsn knivbolten med en 26 mm nøgle. Monter den nye kniv. Tilspændingsmoment 15 Nm.

Brug altid originale reservedele.

### RENGØRING/OPBEVARING (fig. 11)

Klipperen rengøres med børste eller en klud hver gang, den har været i brug.

Køleluftindtaget rundt om motor-kappen skal holdes frit for græs og snavs, så motoren ikke overophedes.

Undersiden af chassiet kan skrubes rent. Spul aldrig med vand.

Klipperen skal opbevares tørt.

## I ØVRIGT

### NORDISK MILJØMÆRKNING

Denne maskine overholder kravene for plæneklippere som bestemt af Nordisk Miljømærkning version 2. Maskinen hører ind under produktgruppe A ifølge kriteriedokumentet. Dette betyder, at maskinen er tilsigtet små til mellemstore græsplæner.



Lydtryksniveau ved førerens øre:  $L_pA = 73 \text{ dB(A)}$ .

Når maskinen skal udskiftes – eller der ikke længere er behov for den – anbefaler vi, at den leveres tilbage til Deres forhandler til genbrug.

### MATERIALEDEKLARATION

I produktet indgår bl.a. følgende materialer:

Materiale	Andel vægtprocent
Stål	45 %
PP	37 %
Cu	11 %
Al	2,5 %
ABS	2,5 %
POM	< 2 %

## SYMBOLER

Følgende symboler finnes på maskinen for å minne om den forsiktighet og oppmerksomhet som kreves ved bruk.

Symbolene betyr:



Advarsel! Les Instruksjonsbok og sikkerhetsmanual før maskinen tas i bruk.



Advarsel! Hold borte tilskuere. Se opp for utkastede gjenstander.



Advarsel! Før man starter reparasjonsarbeider, må stikkkontakten tas ut av uttaket.



Advarsel! Hold skjøteledningen borte fra klippesystemet.



Advarsel! Før aldri inn hånd eller fot under dekslet mens maskinen er igang.



Advarsel! Kniven fortsetter å rotere etter at maskinen er slått av.



## MONTERING

### DELER Å MONTERE

Hjul

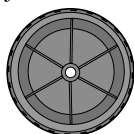

2 x (Ø 130 mm)

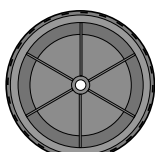

2 x (Ø 160 mm)

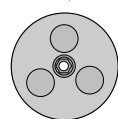

2 x

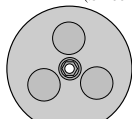

2 x



4 x

### Styretype I

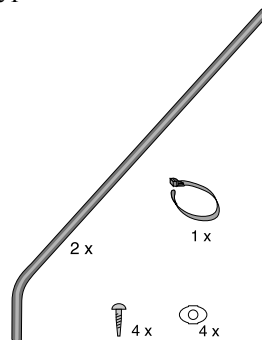

### Styretype II

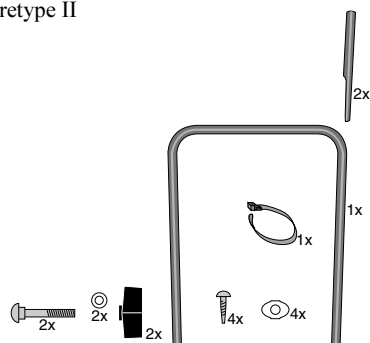

### Styretype III

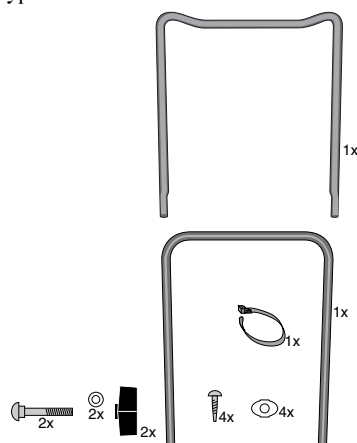

**VERKTØY FOR MONTERING****HJUL/KLIPPEHØYDE (fig. 4)**

1. Sett hjulbolten A inn i navkapselen B.
2. Sett på sentrumskoppen C.
3. Monter hjulet i en av de fire posisjonene i metallfestet.
4. Dra til skikkelig for hånd ved hjelp av finger-grepet i navkapselen.

OBS! Samme klippehøyde skal stilles inn for alle hjul.

**STYRETYPE I (fig. 1)**

1. Trykk et styrerør ned i festet på venstre side slik figuren viser.
2. Sett på styrets overdel.
3. Vri hele styret over til motsatt side slik figuren viser.
4. Sett det andre styrerøret inn i overdelen.
5. Trykk styrerøret ned i festet på høyre side.
6. Vri hele styret tilbake slik at det står rett.
7. Monter skruene. Skru skikkelig til.
8. Fest den elektriske ledningen i ledningsholderne.
9. Fest den elektriske ledningen med en ledningsklemme.

**STYRETYPE II (fig. 2)**

1. Sett styrerørene i styrebuen.
2. Monter skruene. Skru skikkelig til.
3. Trykk styrefestene ned i hullet på chassiset.
4. Monter skruene. Skru skikkelig til.
5. Monter styret på styrefestene med skruer, skiver og låseratt. Ved å skru låserattene litt ut, kan styret felles forover. Klipperen tar da mindre plass for eksempel ved transport.
6. Fest den elektriske ledningen i ledningsholderne.
7. Fest den elektriske ledningen med en ledningsklemme.

**STYRETYPE III (fig. 3)**

1. Pass på at hullene i styret er på høyre side. Pass inn tappene på strømbryteren med hullene i styret. Pass på at kabelen ikke er klemt og at knappen sitter utover. Klem sammen festet forsiktig slik at det slutter tett om styret.

Monter skruene. Trekk ordentlig til.

2. Trykk ned styrefestene i hullene på understellet.
3. Monter skruene. Trekk ordentlig til.
4. Monter styret på styrefestene med skruer, underlagsskiver og låseratt. Ved å skru ut låserattene en smule kan styret felles fremover. Klipperen tar da mindre plass ved f.eks. transport.
5. Sett fast strømkabelen med bånd.

**GRESSOPPSAMLER (fig. 5)**

Klem sammen gressoppsamlerens over- og underdel.

Åpne luken på maskinen og fest gressoppsamleren på chassiset.

OBS! Klipperen kan kjøres uten gressoppsamler. Gresset legger seg da i en stripe bak maskinen.

---

**BRUK AV MASKINEN**

---

**TILKOPLING (fig. 6, 7)**

Bruk kun en skjoteledning som er godkjent for bruk utendørs, med en maksimal lengde på 50 meter og ikke lettere enn type 45 IEC 53 (H05RR-F) eller 227 IEC 53 (H05VV-F). Kontakt din forhandler hvis noe er uklart.

For økt sikkerhet bør gressklipperen koples til en jordfeilbryter.

Fest skjoteledningen i lednings-avlasteren på styret.

**START / STOPP (fig. 8)**

Start klipperen på jevnt og fast underlag. Start ikke klipperen i høyt gress. Trykk ned styret slik at forhjulene letter litt fra bakken for å redusere motstanden fra gresset.

**Starte motoren:**

1. Trykk inn knappen.
2. Dra håndtaket mot styret.

**Stoppe motoren:** Slipp håndtaket.

### KLIPPING (fig. 9)

Klipp hele tiden vekk fra ledningen.

Tøm gressoppsamleren i god tid slik at gressutkastet ikke tettes igjen og oppsamlingsevnen reduseres.

For å unngå overbelastning av motoren, kjør ikke klipperen for raskt i høyt gress.

### VEDLIKEHOLD

#### SKIFT AV KNIVER (fig. 10)

Dra alltid ut stikkkontakten før vedlikehold, rengjøring eller lignende skal utføres på maskinen.

Bruk beskyttelseshansker. Løsne knivbolten med en 26 mm fastnøkkel. Monter den nye kniven. Tiltrekkingsmoment er 15 Nm.

Bruk alltid originale reservedeler.

#### RENGJØRING/OPPBEVARING (fig. 11)

Etter hver bruk rengjøres klipperen med en børste eller klut.

Kaldluftinntaket rundt motordekselet må holdes fritt for gress og smuss, slik at motoren ikke overopphetes.

Undersiden av chassiset kan skrapes rent. Spyl aldri med vann.

Klipperen må oppbevares tørt.

### SERVICE

Originale reservedeler finnes på lager hos STIGA's autoriserte servicestasjoner og hos mange av våre forhandlere.

En liste over våre servicestasjoner finner du på STIGA's hjemmeside på Internet under adressen: [www.stiga.no](http://www.stiga.no) (Se under rubrikken "Salg og service").

### ANNET

#### NORDISK MILJØMERKING



Denne maskinen oppfyller kravene iht. Nordisk Miljømerking av gressklipper versjon 2. Maskinen tilhører produktgruppe A iht. kriteriedokumentet. Dette betyr at maskinen er beregnet for små til mellomstore gressplener.

Lydtrykksnivå ved førerens øre: LpA = 73 dB(A).

Når maskinen må skiftes ut, eller ikke lenger blir brukt, anbefaler vi at maskinen returneres til forhandleren for gjenvinning.

#### MATERIALFAKTA

Følgende materialer inngår bl.a. i produktet

Materiale	Andel vektprosent
Stål	45 %
PP	37 %
Cu	11 %
Al	2,5 %
ABS	2,5 %
POM	< 2 %

## SYMBOLE

Folgende Symbole befinden sich an der Maschine, um den Bediener daran zu erinnern, daß bei der Benutzung der Maschine Vorsicht und Aufmerksamkeit geboten sind.

Die Symbole bedeuten:



Warnung! Vor der Benutzung der Maschine die Bedienungsanleitung und die Sicherheitsvorschriften durchlesen.



Warnung! Zuschauer fernhalten. Auf herausgeschleuderte Gegenstände achten.



Warnung! Bevor mit Reparaturarbeiten begonnen wird, ist der Stecker aus der Steckdose zu ziehen.



Warnung! Das Verlängerungskabel vom Schneidaggregat fernhalten.



Warnung! Wenn die Maschine in Betrieb ist dürfen weder Hände noch Füße unter die Haube gelangen.



Warnung! Hinweis! Das Messer dreht sich nach Ausschalten der Maschine weiter.



## MONTAGE

### ZU MONTIERENDE TEILE

Rad

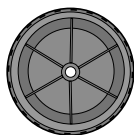

2 x (∅ 130 mm)

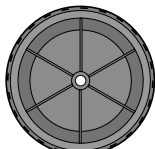

2 x (∅ 160 mm)

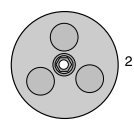

2 x

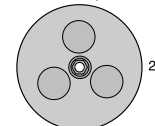

2 x



4 x

4 x

### Führungsholm Typ I

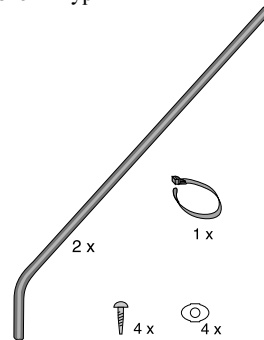

### Führungsholm Typ II

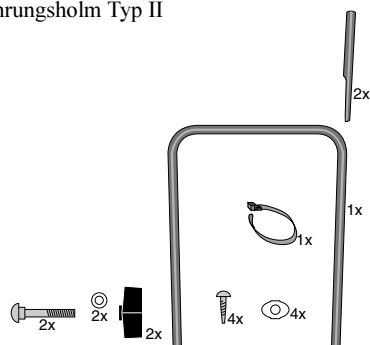

### Führungsholm Typ III

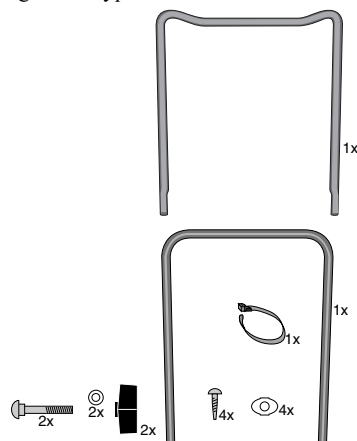

**WERKZEUG FÜR DIE MONTAGE****RAD/SCHNITTHÖHE (Abb. 4)**

1. Radbolzen A in die Nabenkapsel B drücken.
2. Zentrumscheibe C aufsetzen.
3. Das Rad in einer der vier Stellungen des Befestigungsblechs montieren.
4. Mit Hilfe der Fingereingriffe in der Nabenkapsel von Hand fest anziehen.

Achtung! An allen Rädern die gleiche Schnitthöhe einstellen.

**FÜHRUNGSHOLM TYP I (Abb. 1)**

1. Eine Stange gemäß Abb. auf der linken Seite in die Befestigung schieben.
2. Das Oberteil des Holms aufschieben.
3. Den ganzen Holm gemäß Abb. in die entgegengesetzte Richtung drehen.
4. Die andere Stange in das Oberteil einschieben.
5. Die Stange auf der rechten Seite in die Befestigung drücken.
6. Den ganzen Holm wieder gerade drehen.
7. Schrauben montieren. Fest anziehen.
8. Kabel in den Kabelhaltern befestigen.
9. Kabel mit einem Kabelband an der Stange fixieren.

**FÜHRUNGSHOLM TYP II (Abb. 2)**

1. Die Stange des Führungsholms in den Führungsbogen einschieben.
2. Schrauben montieren. Fest anziehen.
3. Die Führungshalter in die dafür vorgesehenen Löcher im Chassis drücken.
4. Schrauben montieren. Fest anziehen.
5. Den Führungsholm mit Hilfe von Schrauben, Scheiben und Verriegelungsrädern montieren. Wenn die Verriegelungsräder etwas gelockert werden, kann man den Holm nach vorne klappen. Der Rasenmäher nimmt auf diese Weise beim Transport oder bei der Verwahrung weniger Platz in Anspruch.

6. Kabel in den Kabelhaltern befestigen.
7. Kabel mit einem Kabelband an der Stange fixieren.

**FÜHRUNGSHOLM TYP III (Abb. 3)**

1. Das Loch im Steuer muss auf der rechten Seite stehen. Passen Sie die Stifte des Schalters in die Löcher des Steuer ein. Achten Sie darauf, dass das Kabel nicht eingeklemmt ist und der Knopf nach außen zeigt. Klemmen Sie die Befestigung vorsichtig fest, bis sie fest am Steuer anliegt.  
Schrauben eindrehen und fest anziehen.
2. Setzen Sie die Steuerbefestigungen in die Öffnung des Fahrgestells ein.
3. Schrauben eindrehen und fest anziehen.
4. Das Steuer mit Schrauben, Scheiben und Drehknöpfen befestigen. Wenn die Drehknöpfe leicht losgedreht werden, kann das Steuer nach vorne umgeklappt werden. Dadurch beansprucht der Rasenmäher beispielsweise beim Transport weniger Platz.
5. Kabel mit Kabelbinder sichern.

**GRASFANGBOX (Abb. 5)**

Ober- und Unterteil der Grasfangbox zusammensetzen.

Die Klappe am Mäher öffnen und die Grasfangbox am Chassis einhaken.

Achtung! Der Mäher kann ohne Grasfangbox verwendet werden. Der Grasschnitt bleibt dann auf einer Linie hinter dem Mäher liegen.

**GEBRAUCH DES MÄHERS****ANSCHLUß (Abb. 6, 7)**

Ausschließlich Verlängerungskabel anwenden, die für den Gebrauch im Freien zugelassen sind, eine maximale Länge von 50 m haben und mindestens Klasse 245 IEC 53 (H05RR-F) oder 227 IEC 53 (H05VV-F) entsprechen. Bei Unklarheiten wenden Sie sich bitte an Ihren Stiga-Händler.

Der Mäher sollte aus Sicherheitsgründen an einen Erdschlußschalter angeschlossen werden.

Das Verlängerungskabel am Kabelhalter am Holm aufhängen.

**START/STOP (Abb. 8)**

Den Mäher auf ebenem, festen Untergrund starten. Nicht in hohem Gras starten. Den Holm herunterdrücken, so daß die Vorderräder etwas angehoben werden und der Graswiderstand geringer ist.

**Start des Motors:**

1. Knopf drücken.
2. Den Handgriff zum Holm hin ziehen.

**Motor abstellen:** Den Handgriff loslassen.

**MÄHEN (Abb. 9)**

Stets vom Kabel weg mähen.

Die Grasfangbox rechtzeitig leeren, damit der Grasauswurf nicht verstopft und das Auffangvermögen verschlechtert.

Um Überbelastungen des Motors zu vermeiden, den Mäher in hohem Gras nicht zu schnell schieben.

---

**WARTUNG**

---

**AUSTAUSCH DES MESSERS (Abb. 10)**

Immer zuerst den Stecker herausziehen, bevor Wartung, Reinigung oder andere Maßnahmen durchgeführt werden.

Schutzhandschuhe verwenden. Den Messerbolzen mit einem 26 mm Schlüssel lösen. Das neue Messer montieren. Anziehmoment 15 Nm.

Stets Originalersatzteile verwenden.

**REINIGUNG/AUFBEWAHRUNG (Abb. 11)**

Den Mäher nach jedem Gebrauch mit Bürste oder Lappen säubern.

Der Kühlluft einlaß um das Motor-gehäuse muß immer frei von Gras und Schmutz sein, damit der Motor nicht überhitzt.

Die Unterseite des Chassis kann saubergekratzt werden. Niemals mit Wasser abspülen.

Den Mäher trocken aufbewahren.



## SYMBOLES

Les symboles suivants placés sur la machine indiquent que la plus grande attention et la plus grande prudence sont requises lors de l'utilisation de la machine.

Les symboles indiquent:



Attention! Avant d'utiliser la machine, lisez attentivement le mode d'emploi et le manuel de sécurité.



Attention! Veillez à ce que personne ne se trouve à proximité de la machine. Danger de projection d'objets.



Attention! Avant de commencer tout travail de réparation, débranchez le contact à fiche.



Attention! Eloignez de l'unité de coupe le câble prolongateur.



Attention! N'introduisez ni la main ni le pied sous le capot lorsque la machine est en marche.



Attention! La lame continue à tourner après arrêt de la machine.



## MONTAGE

### PIÈCES À MONTER

Roue

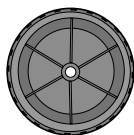

2 x (∅ 130 mm)

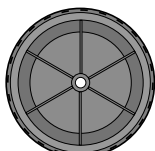

2 x (∅ 160 mm)

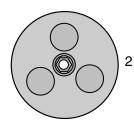

2 x

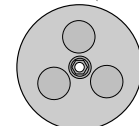

2 x



4 x

4 x

### Guidon type I

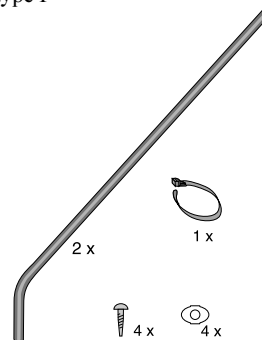

2 x

1 x

4 x

4 x

### Guidon type II

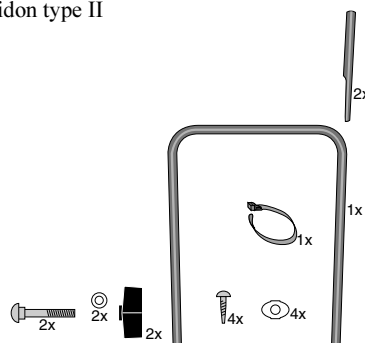

2x

1x

2x

2x

2x

4x

4x

### Guidon type III

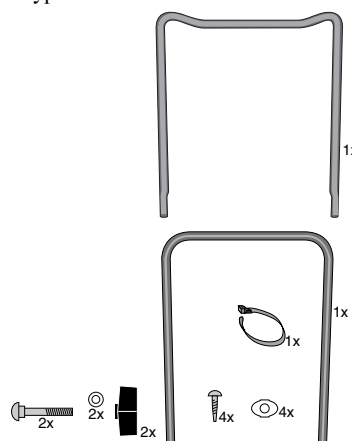

1x

1x

2x

2x

2x

4x

4x

**OUTIL DE MONTAGE****ROUE/HAUTEUR DE COUPE (fig. 4)**

1. Enfoncer l'écrou de fixation A dans le couvercle de roue B.
2. Emboîter la coupelle centrale C.
3. Monter la roue dans l'une des 4 positions de fixation.
4. Serrer à fond manuellement à l'aide des trous du couvercle de roue.

Attention! Régler les 4 roues à la même hauteur de coupe.

**GUIDON TYPE I (fig. 1)**

1. Enfoncer un tube de coudé dans la fixation gauche, voir fig.
2. Glisser sur ce tube la partie supérieure du guidon.
3. Tourner en sens inverse cet ensemble, voir fig.
4. Glisser l'autre tube dans la partie supérieure.
5. Enfoncer ce tube dans la fixation droite.
6. Remettre l'ensemble en position droite.
7. Poser les vis et les serrer à fond.
8. Passer le câble électrique dans les fixations.
9. Fixer le câble électrique avec un serre-câble.

**GUIDON TYPE II (fig. 2)**

1. Mettre le tube du guidon dans l'arc du guidon.
2. Poser les vis et les serrer à fond.
3. Enfoncer les fixations du guidon dans les trous sur le châssis.
4. Poser les vis et les serrer à fond.
5. Monter le guidon sur les fixations à l'aide de vis, rondelles et vis de verrouillage. En desserrant légèrement les vis de verrouillage, le guidon peut être rabattu vers l'avant. La tondeuse prend ainsi moins de place lors, par exemple, du transport.
6. Passer le câble électrique dans les fixations.
7. Fixer le câble électrique avec un serre-câble.

**GUIDON TYPE III (fig. 3)**

1. Vérifier que les trous dans le guidon sont bien du côté droit. Faire correspondre les goujons de l'interrupteur avec les trous du guidon. Veiller à ne pas écraser le câble et vérifier que l'interrupteur est bien orienté vers le haut. Fermer la fixation prudemment de telle sorte qu'elle soit bien étanche autour du guidon.

Monter les vis. Les serrer solidement.

2. Enfoncer les fixations du guidon dans les trous du châssis.
3. Monter les vis. Les serrer solidement.
4. Monter le guidon sur les fixations du guidon à l'aide des vis, des rondelles et des manettes de verrouillage. Le guidon peut être rabattu vers l'avant lorsque les manettes de verrouillage sont légèrement desserrées. La tondeuse prend ainsi moins de place lors, par exemple du transport.
5. Attacher le câble électrique à l'aide d'un collier de serrage.

**COLLECTEUR D'HERBE (fig. 5)**

Assembler les parties supérieures et inférieures du collecteur.

Ouvrir le couvercle de la machine et fixer en place le collecteur sur le châssis.

Attention! La tondeuse peut marcher sans collecteur. L'herbe coupée est alors éjectée par l'arrière.

**UTILISATION DE LA MACHINE****RACCORDEMENT (fig. 6, 7)**

Utilisez uniquement une rallonge homologuée pour un usage à l'extérieur d'une longueur maximale de 50 mètres et pas plus légère que le type 245 CEI 53 (H05RR-F) ou 227 CEI 53 (H05VV-F). En cas de doute, contactez votre revendeur.

Accrocher le câble à la fixation placée sur le haut du brancard.

**MARCHE/ARRÊT (fig. 8)**

Mettre la tondeuse en marche sur une surface plane et ferme, jamais dans l'herbe haute. Appuyer sur le brancard pour soulever légèrement les roues avant, et réduire ainsi la résistance de l'herbe.

**Mise en route du moteur:**

1. Appuyer sur le bouton.
2. Amener le levier commutateur contre le guidon.

**Arrêt du moteur:** Lâcher la poignée.

**TONTE (fig. 9)**

Tondre toujours en ayant à l'écart le câble.

Vider le collecteur à temps de façon à ne pas obstruer la sortie ce qui gênerait le ramassage.

Pour éviter de surcharger le moteur, ne pas pousser la tondeuse brusquement dans l'herbe haute.

---

**ENTRETIEN**

---

**ÉCHANGE DE LAME (fig. 10)**

Toujours enlever le contact avant l'entretien, le nettoyage ou toute intervention sur la machine.

Mettre des gants de protection. Desserrer l'écrou de lame avec une clé de 26 mm. Poser la nouvelle lame. Couple de serrage 15 Nm.

Toujours utiliser des pièces d'origine.

**NETTOYAGE/REMISAGE (fig. 11)**

Après chaque utilisation, nettoyer la tondeuse à la brosse ou au chiffon.

Enlever l'herbe et la saleté de la prise d'air frais pour ne pas surchauffer le moteur.

Nettoyer en grattant le dessous du châssis. Ne pas rincer à l'eau.

Conserver la tondeuse au sec.

### SYMBOLLEN

De volgende symbolen staan op de machine om u eraan te herinneren dat voorzichtigheid en oplettendheid bij gebruik vereist zijn.

De symbolen betekenen:

-  Waarschuwing! Lees vóór gebruik van de machine eerst het instructieboek en de veiligheidsvoorschriften.
-   Waarschuwing! Houd omstanders op afstand. Pas op voor het uitwerpen van voorwerpen.
-  Waarschuwing! Vóór het verrichten van reparaties eerst de stekker uit het contact nemen.
-   Waarschuwing! Houd het verlengsnoer uit de buurt van het maaisysteem.
-   Waarschuwing! Steek uw hand of voet niet onder de kap als de machine loopt.
-   Waarschuwing! Het mes draait nog even door nadat de machine is uitgezet.
-  

### MONTERING

#### ONDERDELEN DIE GEMONTEERD MOETEN WORDEN

Wielen

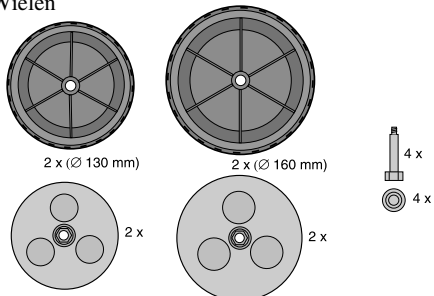

Stuur Type I

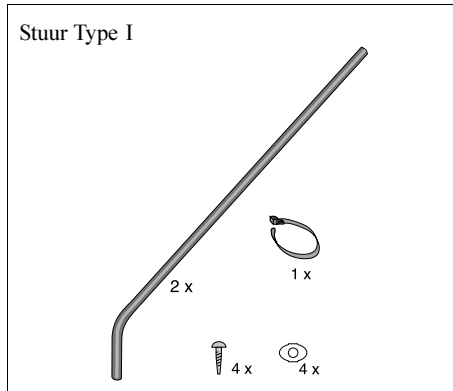

Stuur Type II

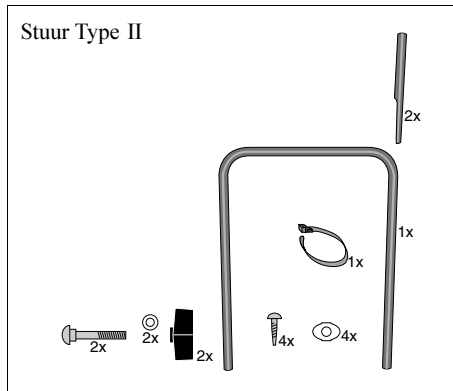

Stuur Type III

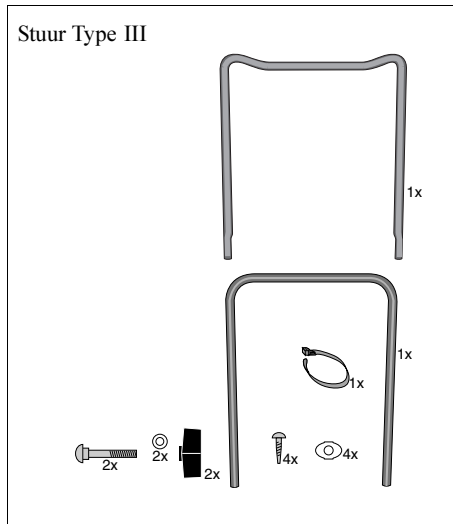

## GEREEDSCHAP OM MEE TE MONTEREN



### WIELEN/MAAIHOOGTE (fig. 4)

1. Druk wielbout A in naafdop B.
2. Klik de centrumkop C vast.
3. Monteer het wiel in één van de vier posities van de bevestigingsplaat.
4. Haal stevig aan met de hand met behulp van de vingergreep in de naafdop.

N.B.! Alle wielen moeten ingesteld worden op dezelfde maaihogte.

### STUUR TYPE I (fig. 1)

1. Druk de ene stuurbuis in de bevestiging aan de linkerkant zoals aangegeven op de afbeelding.
2. Bevestig het bovengedeelte van het stuur.
3. Draai het hele stuur in de tegenovergestelde richting zoals aangegeven op de afbeelding.
4. Duw de andere stuurbuis in het bovengedeelte.
5. Duw de stuurbuis in de bevestiging aan de rechterkant.
6. Draai het hele stuur terug naar de rechte stand.
7. Monteer de schroeven. Haal goed aan.
8. Bevestig de elektrische kabel in de kabelhouders.
9. Zet de elektrische kabel vast met een bevestigingsband.

### STUUR TYPE III (fig. 2)

1. Plaats de stuurbuizen in de stuurboog.
2. Monteer de schroeven. Haal goed aan.
3. Druk de stuurbevestigingen in de gaten in het chassis.
4. Monter de schroeven. Haal goed aan.
5. Monteer het stuur op de stuurbevestigingen met schroeven, volgelingen en borgwielletjes. Door de borgwielletjes een stukje uit te schroeven kan het stuur naar voren worden geklapt. De maaier neemt dan minder plaats in, bijv. bij transport.
6. Bevestig de elektrische kabel in de kabelhouders.

7. Zet de elektrische kabel vast met een bevestigingsband.

1. Fixeer de elektrische kabel met behulp van een strop.

### STUUR TYPE III (FIG. 3)

1. Let erop dat de openingen in het stuur aan de rechterzijde zitten. Doe de tappen op de schakelaar in de openingen in het stuur. Let erop dat de kabel niet beklemd raakt en dat de knop naar buiten zit. Klem de bevestiging voorzichtig vast, zodat deze goed op het stuur aansluit.

Monteer de schroeven. Haal ze goed aan.

2. Druk de stuurbevestigingen in de openingen op het chassis.
3. Monteer de schroeven. Haal ze goed aan.
4. Monteer het stuur op de stuurbevestigingen met behulp van schroeven, plaatjes en vergrendelknoppen. Door de vergrendelknoppen enigszins los te draaien, kan het stuur naar voren worden geklapt. De maaier neemt dan, bijv. bij het vervoeren, minder ruimte in beslag.
5. Fixeer de elektrische kabel met behulp van een strop.

### GRASVANGBAK (fig. 5)

Druk het boven- en ondergedeelte van de grasvangbak in elkaar.

Open het luik van de machine en haak de grasvangbak vast in het chassis.

N.B.! De gazonmaaier kan gebruikt worden zonder grasvangbak. In dat geval beland het gras in een baan achter de machine.

## GEBRUIK VAN DE MACHINE

### AANSLUITING (fig. 6, 7)

Gebruik alleen een verlengsnoer dat is goedgekeurd voor gebruik buitenshuis met een maximale lengte van 50 meter en niet lichter dan type 245 IEC 53 (H05RR-F) of 227 IEC 53 (H05VV-F). Neem bij onzekerheid contact op met uw dealer.

Om veiligheidsredenen moet de gazonmaaier aangesloten worden op een beveiliging tegen aardsluiting.

Ontlast het verlengsnoer in de kabelontlaster op het stuur.

**STARTEN/STOPPEN (fig. 8)**

Start de gazonmaaier op een vlakke en stevige bodem. Start nooit in hoog gras. Druk het stuur omlaag zodat de voorwielen iets van de grond komen om de weerstand te verminderen.

**Motor starten:**

1. Druk de knop in.
2. Trek het handvat naar het stuur toe.

**Motor stoppen:** Laat het handvat los.

**MAAIEN (fig 9)**

Maai altijd van het snoer weg.

Maak de grasvangbak op tijd leeg zodat de uitwerpopening niet verstopt raakt en het opvang-vermogen niet verslechtert.

Om te voorkomen dat de motor overbelast raakt, mag u de gazon-maaier niet te snel voortduwen in hoog gras.

---

**ONDERHOUD**

---

**MES VERVANGEN (fig. 10)**

Trek altijd de stekker uit het stopcontact voor u onderhoud, service e.d. uitvoert aan de machine, of ze schoonmaakt.

Draag altijd veiligheidshand-schoenen. Maak de messenbout los met behulp van een 26 mm sleutel. Monteer het nieuwe mes. Aanhaal-koppel 15 Nm.

Gebruik altijd originele reserve-onderdelen.

**SCHOONMAKEN/OPBERGEN (fig. 11)**









Maak na elk gebruik de maaier schoon met een borstel of een doek. De koelluchtinlaat rond het motor-deksel moet schoon gehouden worden, zodat er geen gras en vuil ophoopt waardoor de motor overver-hit kan raken.

De onderkant van het chassis kan schoongeschrapt worden. Het mag nooit schoongespoeld worden met water. De maaier moet op een droge plaats opgeborgen worden.

**SYMBOLS**

The following symbols are displayed on the machine in order to remind you about the safety precautions and attention necessary when using the machine.

The symbols mean:

-  Warning! Read the Instruction Book and Safety Manual before using the machine.
- 
-  Warning! Keep spectators away. Beware of objects being flung out.
- 
-  Warning! Before starting any repair work, disconnect the plug from the wall socket.
-  Warning! Keep the extension cord away from the cutting deck.
-  Warning! Do not put hands or feet under the cover of the machine when it is running.
-  Warning! The blades continue to rotate even after the machine has been switched off.

**ASSEMBLING**

**PARTS TO ASSEMBLE**

Wheel

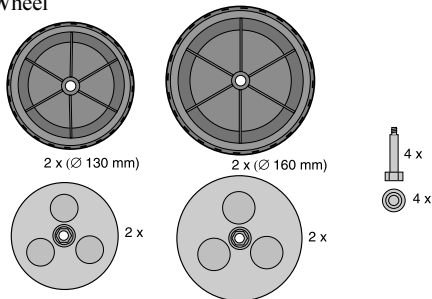

Steering type I

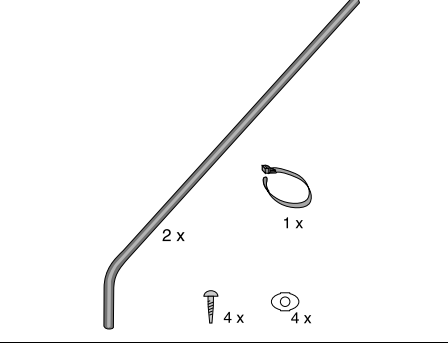

Steering type II

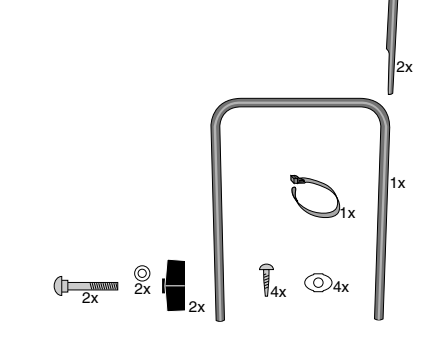

Steering type III

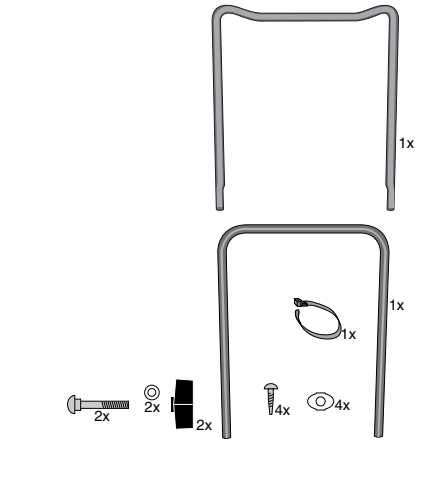

**TOOLS FOR ASSEMBLY****WHEELS/CUTTING HEIGHT (fig. 4)**

1. Insert the wheel bolt A in the hub cap B.
2. Snap-on the centre cup C.
3. Fit the wheel in one of the fixing plate's four positions.
4. Tighten securely by hand using the finger-grip holes in the hub cap.

NOTE! The same cutting height should be set on all four wheels.

**STEERING TYPE I (fig. 1)**

1. Insert a steering tube into the bracket on the left-hand side as illustrated.
2. Slide in the steering's upper section.
3. Turn the entire steering in the opposite direction as illustrated.
4. Insert the other steering tube into the upper section.
5. Insert the steering tube into the bracket on the right-hand side.
6. Turn back the entire steering into the upright position.
7. Fit the screws. Tighten securely.
8. Secure the electrical cable into the cable holder.
9. Fix the electrical cable using a cable tie.

**STEERING TYPE II (fig. 2)**

1. Insert the steering shaft into the handlebar arch.
2. Fit the screws. Tighten securely.
3. Press the steering sockets into the holes in the chassis.
4. Fit the screws. Tighten securely.
5. Attach the handlebar to the steering sockets using screws, washers and locking knobs. The handlebar can be tilted forward by loosening the locking knobs slightly. The mower will then take up less space during transportation.
6. Secure the electrical cable into the cable holder.

7. Fix the electrical cable using a cable tie.

**STEERING TYPE III (fig. 3)**

1. Make sure that the holes in the handle are on the right side. Align the pins on the switch with the holes in the handle. Make sure that the cable does not get caught and that the button is on the outside. Carefully clamp the mount so that it fits securely around the handle.

Install the screws. Tighten properly.

2. Press the handle mounts down into the holes in the chassis.
3. Install the screws. Tighten properly.
4. Install the handle on the handle mounts with screws, washers and locking wheels. By unscrewing the locking wheels a little, the handle can be folded forward. The mower then takes up less room e.g. during transport.
5. Secure the power cable with cable ties.

**GRASS COLLECTOR (fig. 5)**

Snap-together the grass collector's upper and lower parts.

Open the cover on the machine and hook the grass collector onto the chassis.

NOTE! The lawn mower can be used without the grass collector. The grass will then collect in a bead behind the machine.

---

**USING THE MOWER**

---

**CONNECTION (fig. 6, 7)**

Only use an extension cable that is approved for outdoor use with a maximum length of 50 m. It should not be lighter than type 245 IEC 53 (H05RR-F) or 227 IEC 53 (H05VV-F). If you are unsure of anything, please contact your dealer.

To increase safety the lawn mower should be connected to an earth-fault breaker.

Support the extension cable in the cable support on the steering.

**START/STOP (fig. 8)**

Start the mower on flat, solid ground. Do not start in long grass. Press on the steering so that the front wheels lift slightly from the ground to reduce grass



resistance.

**Starting the motor:**

1. Press the button
2. Pull the handle towards the steering.

**Stopping the motor:** Release the handle.

**CUTTING (fig. 9)**

Always cut away from the cable.

Empty the grass collector in good time so that the grass deflector does not get blocked and reduce grass collection capacity.

To avoid overloading the motor, do not push the mower too quickly in long grass.

---

## MAINTENANCE

---

**CHANGING BLADES (fig. 10)**

Always pull out the plug before carrying out maintenance, cleaning or other actions on the machine.

Wear protective gloves. Loosen the blade bolts using a 26 mm spanner. Fit a new blade. Tightening torque 15 Nm.

Always use genuine spare parts.

**CLEANING AND STORAGE (fig. 11)**

Always wipe or brush off the mower after use.

The cold air intake around the motor casing should always be kept free from grass and dirt so that the motor does not overheat.

The underside of the chassis can be scraped clean. Never rinse with water.

The mower should be stored in the dry.

### SÍMBOLOS

Los siguientes símbolos se encuentran en la máquina para recordarle que sea cuidadoso y atento al manejarla.

Los símbolos significan:



¡Advertencia! Lea el manual de instrucciones y el manual de seguridad antes de utilizar la máquina.



¡Advertencia! Mantenga los espectadores a distancia. Esté atento a los objetos que puedan ser disparados.



¡Advertencia! Antes de comenzar cualquier trabajo de reparación, desconecte el cable de red.



¡Advertencia! Mantenga el cable prolongador lejos de la unidad de corte.



¡Advertencia! No introduzca las manos ni los pies debajo de la cubierta mientras la máquina esté en funcionamiento.



¡Advertencia! La cuchilla continúa girando después de apagar la máquina.



### MONTAJE

#### PIEZAS PARA MONTAR

Ruedas

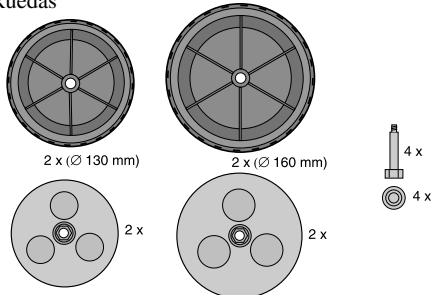

Manillar tipo I

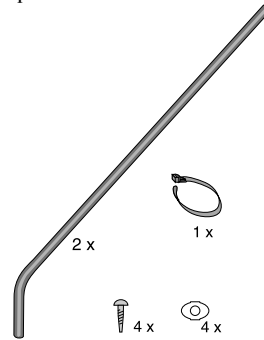

Manillar tipo II

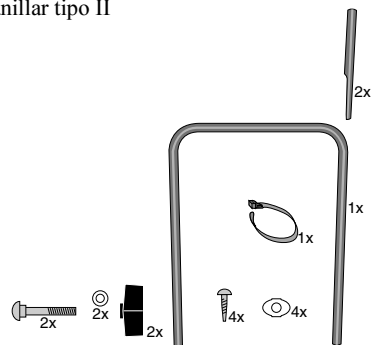

Manillar tipo III

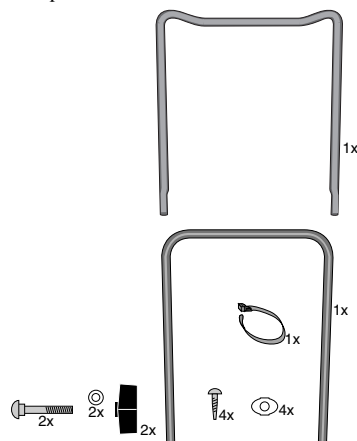

**HERRAMIENTAS PARA EL MONTAJE**



**RUEDAS/ALTURA DE CORTE (fig. 4)**

1. Introducir el perno A en el tapacubo B.
2. Fijar la pieza central C presionándola.
3. Montar la rueda en una cualquiera de las cuatro posiciones de la chapa de fijación.
4. Apretar bien con la mano apoyando los dedos en el tapacubos.

NOTA: Debe ajustarse la misma altura de corte en todas las ruedas.

**MANILLAR TIPO I (fig. 1)**

1. Introducir un tubo del manillar en la fijación del lado izquierdo, según la figura.
2. Introducir la parte superior del manillar.
3. Girar el manillar completo en el sentido opuesto, según la figura.
4. Introducir el otro tubo de la parte superior.
5. Introducir el tubo del manillar en la fijación del lado derecho.
6. Hacer girar el manillar completo hasta enderezarlo.
7. Montar los tornillos. Apretarlos bien.
8. Fijar el cable eléctrico a los soportes de cable.
9. Fijar el cable eléctrico con una cinta.

**MANILLAR TIPO II (fig. 2)**

1. Introduzca los tubos del manillar en el arco.
2. Montar los tornillos. Apretarlos bien.
3. Encaje las fijaciones del manillar en los agujeros del chasis.
4. Montar los tornillos. Apretarlos bien.
5. Monte el manillar en sus fijaciones con tornillos, arandelas y volantes de cierre. El manillar puede ser plegado hacia delante desatornillando completamente los volantes de cierre. De esta forma el cortacésped ocupa menos espacio, p. ej. en caso de transporte.

6. Fijar el cable eléctrico a los soportes de cable.
7. Fijar el cable eléctrico con una cinta.

**MANILLAR TIPO III (fig. 3)**

1. Los agujeros del volante deben estar en el lado derecho. Insertar las espigas del interruptor en los agujeros del volante. Procurar que el cable no quede apretado y que el botón esté en la parte exterior. Presionar con cuidado la fijación para que quede bien apretada en el volante.

Poner los tornillos y apretarlos bien.

2. Insertar los soportes del volante en el chasis.
3. Poner los tornillos y apretarlos bien.
4. Montar el volante en los soportes con tornillos, arandelas y las manijas de fijación. El volante puede abatirse hacia adelante desenroscando un poco las manijas de fijación. Entonces la máquina ocupa menos sitio; por ejemplo, para transportarla.
5. Fijar el cable eléctrico con abrazaderas.

**RECOGEDOR DE HIERBA (fig. 5)**

Montar, presionándolas las partes superior e inferior.

Abrir la tapa de la máquina y enganchar el recogedor en el chasis.

NOTA: El cortacésped puede utilizarse sin el recogedor. La hierba cortada forma entonces un cordón detrás de la máquina.

**USO DE LA MAQUINA**

**CONEXION (fig. 6, 7)**

Utilizar solamente un cable prolongador aprobado para el uso en exteriores, con una longitud máxima de 50 metros y no más liviano que los del tipo 245 IEC 53 (H05RR-F) o 227 IEC 53 (H05VV-F). Si tiene dudas, diríjase a nuestro representante.

Para más seguridad es conveniente conectar la máquina a un interruptor de protección de masa.

Descargar el cable de prolongación en el dispositivo para ello que hay en el manillar.

**ARRANQUE/PARADA (fig. 8)**

Arrancar el cortacésped cuando se halle sobre suelo plano y firme. No lo arranque donde hay

hierba alta. Presione el manillar para que las ruedas delanteras se levanten algo del suelo a fin de reducir la resistencia de la hierba.

**Arranque del motor:**

1. Apretar el botón.
2. Tirar del mango hacia el manillar.

**Parada del motor:** Soltar el mango.

**CORTE (fig. 9)**

Corte siempre de manera que se aleje del cable.

Vacíe el recogedor con buena antelación para que la salida no se obtura.

Para evitar sobrecargar el motor, no empuje la máquina demasiado a prisa en hierba alta.

---

## MANTENIMIENTO

---

**CAMBIO DE CUCHILLAS (fig. 10)**

Desconecte siempre el enchufe antes de proceder al mantenimiento, limpieza o cualquier otra intervención en la máquina.

Utilice guantes de protección. Desmonte el perno de la cuchilla con una llave de 26 mm. Montar la nueva cuchilla. Par de apriete: 15 Nm.

Utilice siempre repuestos originales.

**LIMPIEZA/ALMACENAJE (fig. 11)**

Después de cada uso hay que limpiar el cortacéspedes con un cepillo o un trapo.

Hay que mantener libre de hierba y suciedad la toma de aire de refrigeración alrededor de la cubierta del motor, para que éste no se sobrecaliente.

Hay que mantener limpia la parte inferior del chasis, pero nunca debe rociarse con agua.

Guardar la máquina en lugar seco.

**SIMBOLI**

I seguenti simboli sono riportati sulla macchina per ricordare che durante l'uso occorre prestare attenzione e cautela.

Significato dei simboli:



Avvertenza! Leggere il libretto istruzioni ed il manuale di sicurezza prima di utilizzare la macchina.



Avvertenza! Non lasciare avvicinare nessuno durante il lavoro. Fare attenzione alla proiezione di oggetti.



Avvertenza! Prima di iniziare qualsiasi intervento di riparazione, estrarre la spina dalla presa.



Avvertenza! Tenere lontana la prolunga dal gruppo di taglio.



Avvertenza! Non infilare le mani o i piedi sotto il carter mentre la macchina è in funzione.



Avvertenza! La lama continua a ruotare per un po' di tempo anche dopo lo spegnimento della macchina.

**MONTAGGIO****PARTI DA MONTARE**

Ruote

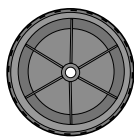

2 x (Ø 130 mm)

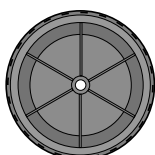

2 x (Ø 160 mm)

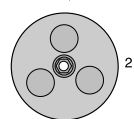

2 x

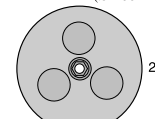

2 x



4 x

4 x

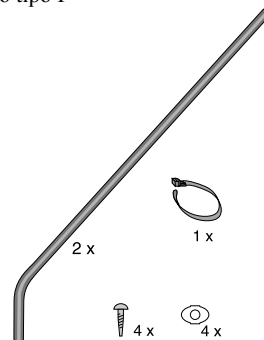
**Manubrio tipo I**

2 x

1 x

4 x

4 x

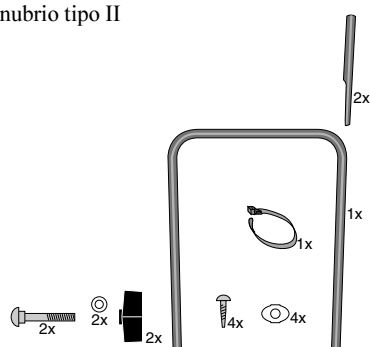
**Manubrio tipo II**

2x

1x

1x

2x

2x

2x

4x

4x

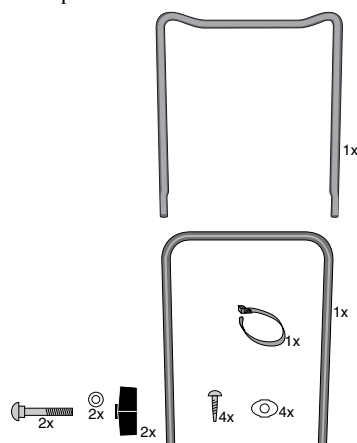
**Manubrio tipo III**

1x

1x

1x

2x

2x

2x

4x

4x

**UTENSILI PER IL MONTAGGIO****RUOTE/ALTEZZA DI TAGLIO (fig. 4)**

1. Infilare il bullone A nel coprimozzo B.
2. Premere a posto il tappo C.
3. Montare la ruota su una delle quattro posizioni dell'attacco.
4. Stringere bene, manualmente, aiutandosi con la presa sul coprimozzo.

N.B! Tutte le ruote devono essere montate alla stessa altezza di taglio.

**MANUBRIO TIPO I (fig. 1)**

1. Infilare un'asta del manubrio nel fissaggio a sinistra come da figura.
2. Montarvi la sezione superiore del manubrio.
3. Girare tutto il manubrio in senso opposto, come da figura.
4. Inserire l'altra asta nella sezione superiore.
5. Infilare l'asta nel fissaggio a destra come da figura.
6. Riportare tutto il manubrio in posizione.
7. Montare le viti. Serrare bene.
8. Fermare il filo nei portafilo.
9. Legare il filo elettrico con le fascette.

**MANUBRIO TIPO II (fig. 2)**

1. Montare le viti. Serrare bene.
2. Inserire i profili del manubrio nell'arco.
3. Premere i fermi del manubrio nei fori del telaio.
4. Montare le viti. Serrare bene.
5. Fissare il manubrio ai fermi con l'ausilio di viti e rondelle, quindi bloccarlo con i volantini. Allentando leggermente i volantini è possibile piegare in avanti il manubrio. In questo modo si riduce l'ingombro del rasaerba, ad es. durante il trasporto.
6. Fermare il filo nei portafilo.
7. Legare il filo elettrico con le fascette.

**MANUBRIO TIPO III (fig. 3)**

1. Accertarsi che i fori dell'impugnatura siano rivolti verso destra. Allineare le spine dell'interruttore ai fori dell'impugnatura. Verificare che il cavo non sia schiacciato e che il pulsante sia rivolto verso l'esterno. Applicare l'attacco con cautela in modo che aderisca perfettamente all'impugnatura.

Inserire le viti e serrarle a fondo.

2. Spingere gli attacchi dell'impugnatura nei fori del telaio.
3. Inserire le viti e serrarle a fondo.
4. Montare l'impugnatura sui relativi attacchi, fissandola con viti, rondelle e volantini di bloccaggio. Allentando leggermente i volantini di bloccaggio è possibile piegare in avanti l'impugnatura, in modo che il rasaerba occupi meno spazio, ad es. durante il trasporto.
5. Fissare il cavo di alimentazione con fascette di serraggio.

**RACCOGLIERBA (fig. 5)**

Assemblare la parte superiore e quella inferiore del raccogliherba.

Aprire lo sportello della macchina e agganciare il raccogliherba al telaio.

N.B! Il rasaerba può essere usato senza raccogliherba. L'erba viene lasciata in filari dietro la macchina.

**USO DEL RASAERBA****COLLEGAMENTO (fig. 6, 7)**

Utilizzare esclusivamente una prolunga omologata per uso all'aperto della lunghezza massima di 50 metri e di sezione non inferiore al tipo 245 IEC 53 (H05RR-F) oppure 227 IEC 53 (H05VV-F). In caso di dubbi, rivolgersi al proprio rivenditore.

Per una maggiore sicurezza il rasaerba andrebbe collegato ad un interruttore con salvavita.

Agganciare la prolunga al gancio relativo sul manubrio.

**AVVIAMENTO/ARRESTO (fig. 8)**

Avviare il rasaerba su un terreno pianeggiante. Non partire sull'erba molto alta. Premere sul manubrio per alleggerire il carico sulle ruote anteriori e diminuire la resistenza dell'erba.

**Avviamento del motore:**

1. Premere il pulsante.
2. Tirare la maniglia verso il manubrio.

**Arresto del motore:** Rilasciare la maniglia.

**TAGLIO DELL'ERBA (fig. 9)**

Procedere sempre allontanandosi dal filo.

Vuotare per tempo il raccogliherba in modo da non ostruire lo scarico dell'erba e comprometterne la raccolta.

Per evitare di sovraccaricare il motore, non far avanzare troppo velocemente il rasaerba nell'erba alta.

---

**MANUTENZIONE**

---

**SOSTITUZIONE DELLA LAMA (fig. 10)**

Staccare sempre la spina dalla presa prima di ogni intervento di manutenzione, pulizia o altro.

Usare guanti di protezione. Svitare il bullone della lama con una chiave da 26 mm. Montare la nuova lama. Coppia di serraggio 15 Nm.

Usare sempre ricambi originali.

**PULIZIA/RIMESSAGGIO (fig. 11)**

Dopo ogni occasione d'uso, pulire la macchina con una spazzola o uno straccio.

tenere pulite da erba e sporco le prese d'aria intorno al coperchio del motore, per impedirne il surriscaldamento.

Raschiare il sotto della scocca. Non usare mai acqua.

Conservare il rasaerba in luogo asciutto.

## SÍMBOLOS

Os símbolos seguintes encontram-se na máquina para que se lembre do cuidado e atenção necessários à sua utilização.

Os símbolos significam:



Aviso! Leia o manual de instruções e o manual de segurança antes de utilizar a máquina.



Aviso! Mantenha espectadores afastados. Tenha cuidado com objectos ejetados.



Aviso! Antes de iniciar trabalhos de reparação, retire a ficha da tomada de corrente.



Aviso! Mantenha o fio de extensão afastado do sistema de corte.



Aviso! Não meta as mãos nem os pés por baixo da cobertura quando a máquina está a trabalhar.



Aviso! A faca continua a rodar após a máquina ter sido desligada.



## MONTAGEM

### PEÇAS A MONTAR

Roda

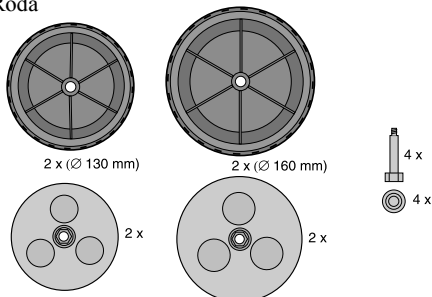

Guiador tipo I

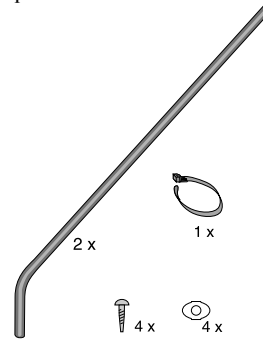

Guiador tipo II

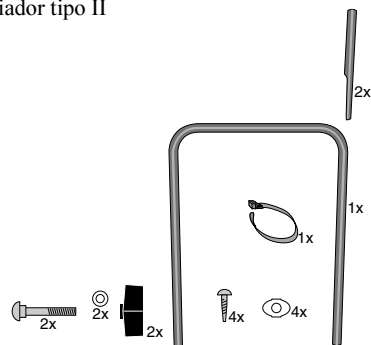

Guiador tipo III

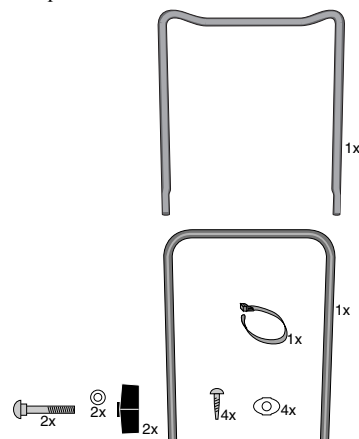



**FERRAMENTA DE MONTAGEM****RODA/ALTURA DE CORTE (FIG. 4)**

1. Encaixe o parafuso da roda A no tampão da roda B.
2. Encaixe a tampa central C.
3. Monte a roda numa das quatro posições da feragem de fixação.
4. Aperte bem, manualmente, com a ajuda dos encaixes para os dedos no tampão da roda.

NOTA: Ajustar a mesma altura de corte em todas as rodas.

**GUIADOR TIPO I (FIG. 1)**

1. Encaixe uma haste do guiador no suporte do lado esquerdo de acordo à figura.
2. Encaixe a peça superior do guiador.
3. Torça o guiador todo para o lado oposto de acordo à figura.
4. Enfie a outra haste do guiador na peça superior.
5. Encaixe a haste do guiador no suporte do lado direito.
6. Volte a torcer o guiador inteiro para a posição a direito.
7. Monte os parafusos. Aperte-os bem.
8. Prenda o fio eléctrico nos suportes do fio.
9. Fixe o fio eléctrico com uma braçadeira.

**GUIADOR TIPO II (FIG. 2)**

1. Meta as hastes do guiador no arco do guiador.
2. Monte os parafusos. Aperte-os bem.
3. Encaixe os suportes do guiador nos orifícios do chassis.
4. Monte os parafusos. Aperte-os bem.
5. Monte o guiador nos suportes do guiador com parafusos, anilhas e freios de maçaneta. Desapertando um pouco os freios de maçaneta, pode-se abater o guiador para a frente. A máquina ocupa então menos lugar, por ex. ao ser transportada.

6. Prenda o fio eléctrico nos suportes do fio.
7. Fixe o fio eléctrico com uma braçadeira.

**GUIADOR TIPO III (FIG. 3)**

1. Certifique-se de os orifícios no guiador estarem no lado direito. Encaixe os pinos do comutador nos orifícios do guiador. Certifique-se de que o cabo não fica entalado e que o botão fica para fora. Aperte o suporte com cuidado de forma a vedar contra o guiador.

Monte os parafusos. Aperte-os bem.

2. Encaixe os suportes do guiador nos orifícios do chassis.
3. Monte os parafusos. Aperte-os bem.
4. Monte o guiador nos suportes do guiador com parafusos, anilhas e freios de maçaneta. Desapertando um pouco os freios de maçaneta, pode-se abater o guiador para a frente. A máquina ocupa então menos lugar, por ex. ao ser transportada.
5. Fixe o fio eléctrico com braçadeiras.

**COLECTOR DE RELVA (FIG. 5)**

Encaixe uma na outra as partes superior e inferior do colector de relva.

Abra a tampa na máquina e prenda o colector de relva no chassis.

NOTA: A máquina pode trabalhar sem colector de relva.

A relva é então deixada num rasto atrás da máquina.

**UTILIZAÇÃO DA MÁQUINA****LIGAÇÃO (FIG. 6, 7)**

Use apenas uma extensão aprovada para uso ao ar livre, com um comprimento máximo de 50 metros e não mais leve do que as do tipo 245 IEC 53 (H05RR-F) ou 227 IEC 53 (H05VV-F). Em caso de dúvida, contacte o seu concessionário.

Para maior segurança, a máquina deve ser ligada a um disjuntor accionado por corrente de fuga à terra.

Alivie a extensão eléctrica prendendo-a no suporte de cabo no guiador.

**ARRANQUE /PARAGEM (FIG. 8)**

Ponha a máquina de cortar relva a funcionar em solo horizontal e firme. Não arranque sobre relva alta. Carregue para baixo o guiador de forma às rodas dianteiras aliviarem um pouco do solo para reduzir a resistência oferecida pela relva.

**Ligar o motor:**

1. Aperte o botão.
2. Puxe o punho contra o guiador.

**Parar o motor:** Solte o punho.

**CORTE (FIG. 9)**

Corte sempre longe do fio eléctrico.

Esvazie o colector de relva a tempo, de forma ao ejector de relva não entupir e prejudicar a capacidade de recolha.

Para evitar sobrecarregar o motor, não empurre a máquina demasiado depressa sobre relva alta.

---

**MANUTENÇÃO**

---

**MUDAR FACA (FIG. 10)**

Antes de efectuar manutenção, limpeza ou outros serviços na máquina, desligue a ficha da tomada.

Use luvas de trabalho. Desaperte o parafuso da faca com uma chave de 26 mm. Monte a faca nova. Binário de aperto, 15 Nm.

Use sempre peças genuínas.

**LIMPEZA/ARMAZENAMENTO (FIG. 11)**

Após cada ocasião de uso, a máquina deve ser limpa com uma escova ou um pano.

A admissão do ar em redor da cobertura do motor tem que ser mantida limpa de ervas e sujidade para o motor não sobreaquecer.

Pode-se limpar o lado de baixo do chassi raspando-o. Não lavar nunca com água.

A cortadora deve ser guardada seca.

**SIMBOLI**

Sekojoši apzīmējumi, kas attēloti uz mašīnas korpusa, atgādina jums par to, ka darbā ir jāievēro piesardzība.

Simboli nozīmē:



Uzmanību! Pirms mašīnas iedarbināšanas izlasiet instrukcijas un drošības norādījumus.



Uzmanību! Nelietojiet mašīnu citu cilvēku tuvumā. Uzmanieties no izmestiem priekšmetiem.



Uzmanību! Pirms jebkādu remontdarbu uzsākšanas izraujiet elektrokontaktu no rozetes.



Uzmanību! Strāvas pagarinātājkabelli turiet tālāk no griešanas agregāta.



Uzmanību! Iekārtas darbības laikā nebāziet roku vai nelieciet kājas zem mašīnas apakšdaļas.



Uzmanību! Nazis turpina rotēt kādu laiku pēc tam, kad strāva jau izslēgta.

**MONTĀŽA****MONTĒJAMĀS DAĻAS**

Riteņi

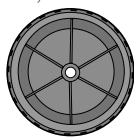

2 x (Ø 130 mm)

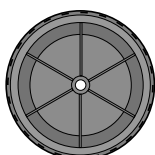

2 x (Ø 160 mm)

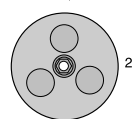

2 x

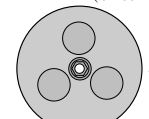

2 x



4 x

4 x

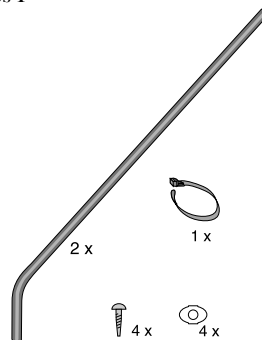
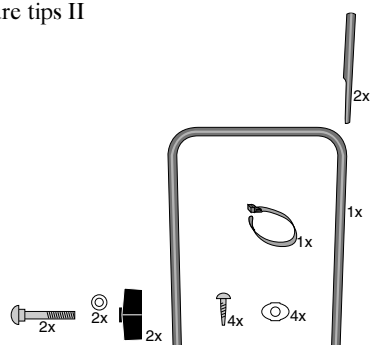
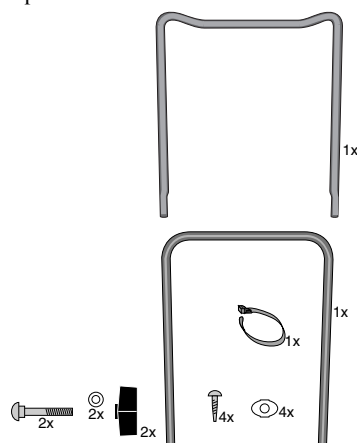
**Stūre tips I****Stūre tips II****Stūre tips III**

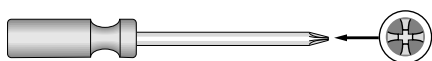
**MONTĀŽAS INSTRUMENTI****RITENI/PĻAUŠANAS AUGSTUMS (4. zīm.)**

1. Iespiediet riteņu skrūvi A centra kapsulas atvērumā B.
2. Cieši uzspiediet centra galviņu C.
3. Ielieciet riteņi vienā no četriem stiprinājuma robiem.
4. Pamatīgi iespiediet riteņi stiprinājuma vietā, ar pirkstiem pieturot centra kapsulu.

Uzmanību! Visi četri riteņi jāiestiprina vienā pļaušanas līmenī.

**STŪRE TIPS I (1. zīm.)**

1. Iespiediet vienu stūres kātu stiprinājuma vietā pļāvēja kreisā pusē, kā rādīts zīmējumā.
2. Iespiediet stūres augšdaļu stūres kātā.
3. Pagrieziet visu stūri pretējā virzienā, kā redzams attēlā.
4. Iespraudiet stūres otro kātu stūres augšdaļā.
5. Iespiediet stūres kātu stiprinājuma vietā pļāvēja korpusa labajā pusē.
6. Pagrieziet visu stūres iekārtu taisnā stāvoklī.
7. Uzskrūvējiet skrūves. Pamatīgi pievelciet tās.
8. Iespraudiet elektrisko kabeli kabeļa turētājos.
9. Piestipriniet elektrisko kabeli ar fiksējošās saites palīdzību.

**STŪRE TIPS II (2. zīm.)**

1. Stūres kātus ielieciet stūres roktura lokā.
2. Uzskrūvējiet skrūves. Pamatīgi pievelciet.
3. Iespiediet stūres balstu šasijas caurumos.
4. Uzskrūvējiet skrūves. Pamatīgi pievelciet.
5. Ar skrūvēm, starplikām pieskrūvējiet stūres daļu pie stūres balsta. Nedaudz vaļīgāk paskrūvējot fiksējošo skrūvi, stūri var saliekt. Tādā veidā zāles pļāvējs aizņem mazāk vietas un to var ērtāk transportēt.

6. Iestipriniet elektrisko kabeli kabeļa caurumos.
7. Piestipriniet elektrisko kabeli ar fiksējošās saites palīdzību.

**STŪRE TIPS III (3. zīm.)**

1. Pārlicinieties, ka stūres caurumi ir labā pusē. Ielieciet strāvas slēdža tapas stūres caurumos. Raugiet, lai kabelis nav iespiests un, ka poga ir augšpusē. Saspiediet uzmanīgi kopā stiprinājumu, lai tas labi pieguļ stūrei. Piestipriniet skrūves. Stingri pievelciet.
2. Stūres stiprinājumu iespiediet šasijas caurumos.
3. Piestipriniet skrūves. Stingri pievelciet.
4. Ar skrūvēm, plāksnītēm un fiksatorskrūvēm piestipriniet stūri stūres stiprinājumiem. Nedaudz atskrūvējot fiksatorskrūves, stūri var saliekt uz priekšu. Tādā veidā pļāvējs aizņem mazāk vietas, piem., transportējot.
5. Piestipriniet kabeli ar stiprinātājsaiti.

**ZĀLES SAVĀCĒJS (5. zīm.)**

Saspiediet kopā zāles savācēja virsējo un apakšējo daļu.

Paceliet mašīnas vāku un zāles savācēju piestipriniet uz šasijas.

Uzmanību! Pļāvēju var izmantot arī bez zāles savācēja. Zāle tādā gadījumā noklājās aiz mašīnas.

**PĻĀVĒJA IZMANTOŠANA****PIEVIENOŠANA STRĀVAI (6, 7. zīm.)**

Lietojiet vienīgi tikai tādu pagarinātājkabeli, kuru drīkst izmantot ārpus telpām, bet ne garāku par 50 metriem un ne vieglāku kā 245 IEC 53 (H05RR-F) vai 227 IEC 53 (H05VV-F). Neskadriību gadījumā sazinieties ar savu pārdevēju/dīleri.

Lai paaugstinātu drošības līmeni, pievienojiet pļāvēju pie sazēmētas rozetes.

Pagarinātāju iekariniet kabeļa turētājā pie stūres.

**IEDARBINĀŠANA / APSTĀDINĀŠANA  
(8. zīm.)**

Plaujmašīnu iedarbiniet uz līdzenas un cietas zemes. Nedariet to lielā zālē. Piespiediet nedaudz stūri, lai priekšējie riteni nedaudz piepaceļas no zemes, tādā veidā samazinot zāles pretestību.

**Motora iedarbināšana:**

1. Iespiediet pogu.
2. Pievelciet rokturi pie stūres.

**Motora apstādināšana:** atlaidiet rokturi vaļā.

**PLĀUŠANA (9. zīm.)**

Plaujiet visu laiku virzienā prom no kabeļa.

Laicīgi iztukšojiet zāles savācēju, lai zāles izmetējs neaizķep, kas pasliktina zāles savācēja efektivitāti.

Lai izvairītos no motora pārslodzes, nestumjiet plāvēju lielā ātrumā pa biezi saaugušu zāli.

---

**APKOPE**

---

**ASMENŪ MAIŅA (10. zīm.)**

Pirms jebkuras apkopes, tīrīšanas izraujiet kontaktdakšīņu no rozetes.

Izmantojiet aizsargcimdus. Asmeņa demontāžai izmantojiet 26 mm atslēgu. Piemontējiet jauno asmeni. Pievelciet to ar 15 Nm spēku.

Vienmēr izmantojiet tikai oriģināldetaļas.

**TĪRĪŠANA/UZGLABĀŠANA (11. zīm.)**

Pēc katras lietošanas plāvēju notīriet ar birsti vai lupatu.

Lai motors nepārkarstu, aukstā gaisa ieplūdes vietām ap motora apvāku jābūt tīrām.

Šasijas apakšpusei arī ir jābūt tīrai. Noskrāpējiet netīrumus un nomazgājiet ar ūdeni.

Plaujmašīna ir jāuzglabā sausā vietā.

### SIMBOLIAI

Ant mašinos išdėstyti simboliai primins jums, kokio atsargumo ir atidumo reikia naudojimo metu.

Simboliai reiškia:

-  Perspėjimas! Perskaitykite naudojimosi instrukciją bei saugumo taisykles prieš naudodami mašiną.
-   Perspėjimas! Siekite, kad stebintys jūsų darbą žmonės būtų toliau nuo jūsų. Saugokitės į orą išmestų daiktų.
-  Perspėjimas! Prieš pradėdami taisyimą, ištraukite kištuką iš rozetės.
-   Perspėjimas! Saugokite prailginimo laidą nuo pjovimo sistemos.
-   Perspėjimas! Nelieskite po gaubtu esančių detalių mašinos veikimo metu.
-   Perspėjimas! Po mašinos išjungimo peilis dar kurį laiką sukasi.
-  

### MONTAVIMAS

#### MONTAVIMO DETALĖS

Ratas

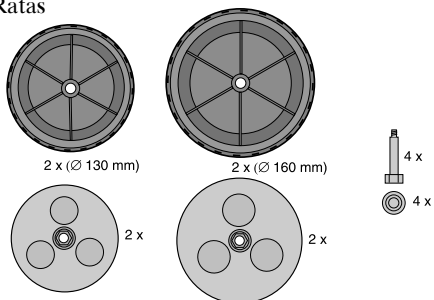

Vairas, tipas I

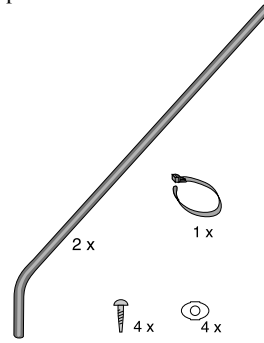

Vairas, tipas II

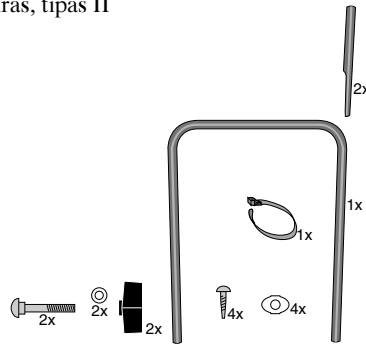

Vairas, tipas III

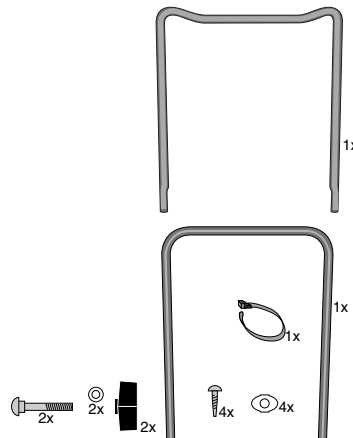

**MONTAVIMO ĮRANKIS****VAIRAS/PJOVIMO AUKŠTIS (pav. 4)**

1. Ąstumkite vairo varptą A á stebulės dangtelá B.
2. Tvirtai uždėkite centríná dangtelá C.
3. Uždėkite ratá, taikydami á kurias nors ið keturiø skyliuø.
4. Patraukite gerokai á prieká pirðtais laikydamiesi uþ stebulės dangtelio.

**PASTABA!** Toks pat pjovimo aukštis turi bñti nustatytas visiems ratams.

**VAIRAS, TIPAS I (pav. 1)**

1. Ąstumkite þemyn vairo vamzdelá á jo fiksavimo vietá kairėje pusėje kaip parodyta paveiksle.
2. Paspauskite vairo virðutinę dalá.
3. Pasukite visá vairá link kitos kiaurymės, kaip parodyta paveiksle.
4. Ąstumkite antrá vairo lazda á virðutinę árengimo dalá.
5. Paspauskite vairo lazda deðinėje pusėje.
6. Pasukite visá vairá atgal á tiesiá padėtá.
7. Uþsukite varptus. Gerai priverþkite.
8. Ákiðkite elektros laidus.
9. Átvirtinkite elektros laidá suriðimo juosta.

**VAIRAS, TIPAS II (pav. 2)**

1. Ąstatykite vairo lazdas á vairo lanká.
2. Ąsukite varptus. Gerai priverþkite.
3. Ąstumkite vairo tvirtinimo detales á kiaurymes ant ðasi.
4. Prisukite varptus. Gerai priverþkite.
5. Varptais, poverþlėmis bei verþlėmis pritvirtinkite vairá ant tvirtinimo rėmo. Diek tiek atpalaidavus verþles, vairá galima pastumti á prieká. Tokioje padėtyje pjovimo mašina uþima maþiau vietos, jà lengviau transportuoti.
6. Ákiðkite elektros laidá á savo vietá.
7. Pritvirtinkite elektros laidá tvirtinimo juosta.

**VAIRAS, TIPAS III (pav.3)**

1. Pasirūpinkite, kad vairo kiaurymė būtų deðinėje pusėje. Prie jos pritaikykite kaiðeius ant saugikliø. Paþiūrėkite, kad kabelis nebūtø prispaustas ir mygtukas būtų virðuje. Atsargiai, bet stipriai sutvirtinkite vairá.

Ąsukite varptus. Stipriai priverþkite.

2. Ąstatykite vairo tvirtinimo detales á kiaurymę vąþiuoklėje.
3. Ąsukite varptus. Stipriai priverþkite.
4. Vairá pritvirtinkite varptais, poverþlėmis ir verþlėmis. Kiek atpalaidavus verþles galima vairá palenkti á prieká. Tada þoliapjovė uþima maþiau vietos, pvz., transportuojant.
5. Uþfiksukite elektros laidá tvirtinimo juosta.

**ÞOLÉS SURINKTUVAS (pav. 5)**

Sudėkite žolės surinktuvo virðutinę bei apatinę dalis.

Atidarykite mašinos liuká ir įstatykite žolės surinktuvá į šasi.

**PASTABA!** Pjovimo mašina gali dirbti ir be žolės surinktuvo. Šiuo atveju žolė bus klojama į juosta, besitęsiančią paskui mašiną.

---

## PJOVIMO MAŠINOS NAUDOJIMAS

---

**PRIJUNGIMAS (pav. 6, 7)**

Naudokite tik pripaþintá tinkamu lauko sąlygoms pailginimo laidá, kurio maksimalus ilgis yra 50 metrų ir kuris ne lengvesnis nei 245 IEC 53 (H05RR-F) arba 227 IEC 53 (H05VV-F) tipo. Iðkilus bet kokiems neaiškumams kreipkitės į savo pardavėją.

Siekiant padidinto saugumo, žolės pjovimo mašina prijungiama prie įžeminimo jungiklio.

Nuimkite prailginimo laidá nuo ant vairo esančio laido laikytuvo.

**PALEIDIMAS/SUSTABDYMAS (pav. 8)**

Paleiskite pjovimo mašiną ant lygaus ir kieto pagrindo. Nebandykite paleisti mašinos aukštoje žolėje. Paspauskite žemyn vairá taip, kad sumažėtų priekinių ratų slėgis į dirvą bei sumažėtų pasipriešinimas.

**Paleiskite variklį:**

1. Paspauskite mygtuką.
2. Patraukite rankeną link vairo.

**Sustabdykite variklį:** paleiskite rankeną

**PJOVIMAS (pav. 9)**

Visada pjaukite tolyn nuo laido.

Laiku iškratykite žolės surinktuvą, kad užsikimšusi žolė netrikdytų surinkimo.

Vengdami variklio perkrovimo, nestumkite pjovimo mašinos per greitai aukštoje žolėje.

---

**PRIEŽIŪRA**

---

**PEILIŲ KEITIMAS (pav. 10)**

Visada ištraukite kištuką, prieš pradėdami mašinos apžiūrą, valymą ar kitus priežiūros darbus.

Naudokite apsaugines pirštines. Atpalaiduokite peilio varžtą 26 mm raktu. Sumontuokite kitą peilį. Priveržimo momentas - 15 Nm.

Visada naudokite tik originalias detales.

**VALYMAS/SAUGOJIMAS (pav. 11)**

Po kiekvieno naudojimo pjovimo mašina išvaloma šepetėliu arba skuduru.

Oro vėsinimui įtraukimo angos turi būti visą laiką laikomos švarios nuo purvo ir žolės, kad būtų išvengta variklio perkaitimo.

Apatinė šasi dalis gali būti švariai nuvaloma. Niekada neplaukite vandeniu.

Plovimo mašina turi būti saugoma sausoje vietoje.



## OZNACZENIA

Na maszynie znajdują się następujące oznaczenia przypominające o konieczności zachowania ostrożności i uwagi podczas jej obsługi.

Objaśnienie znaków:

-  Ostrzeżenie! Przed uruchomieniem maszyny należy zapoznać się z instrukcją obsługi oraz broszurą omawiającą zasady bezpieczeństwa.
-  Ostrzeżenie! Osoby postronne nie powinny znajdować się w pobliżu. Należy uważać na przedmioty wyrzucane spod kosiarki.
-  Ostrzeżenie! Przed rozpoczęciem jakichkolwiek czynności naprawczych należy wyłączyć wtyczkę z kontaktu.
-  Ostrzeżenie! Należy dopilnować, aby przedłużacz nie znajdował się w pobliżu układu tnącego kosiarki.
-  Ostrzeżenie! Nie wolno wkładać ręki pod dolną osłonę, gdy maszyna jest włączona.
-  Ostrzeżenie! Ostrze obraca się jeszcze przez jakiś czas po wyłączeniu silnika.
-  Ostrzeżenie! Ostrze obraca się jeszcze przez jakiś czas po wyłączeniu silnika.
-  Ostrzeżenie! Ostrze obraca się jeszcze przez jakiś czas po wyłączeniu silnika.

## MONTAŻ

### CZĘŚCI DO ZAMONTOWANIA

Koła

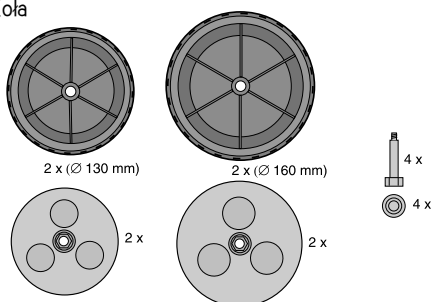

Uchwyt, typ I

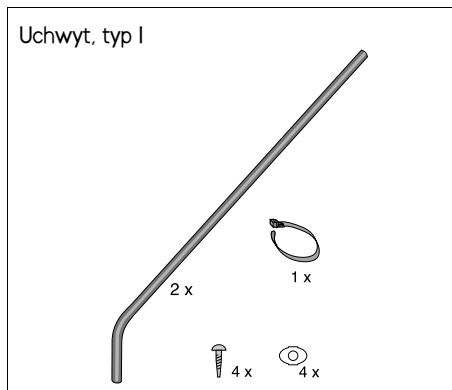

Uchwyt, typ II

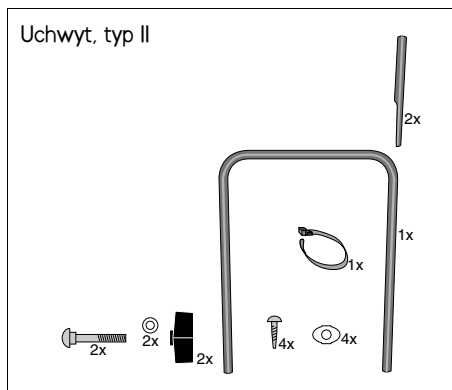

Uchwyt, typ III

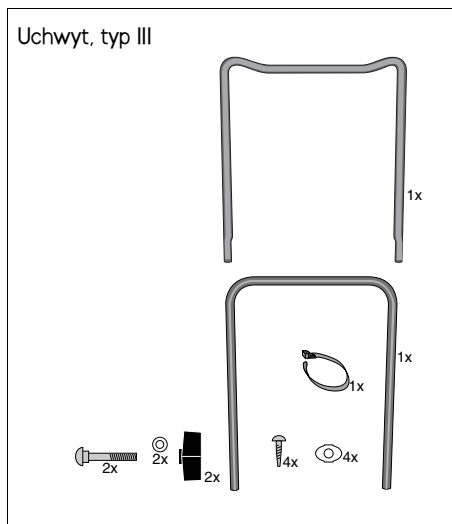

**NARZĘDZIA UŻYWANE DO MONTAŻU****USTAWIANIE WYSOKOŚCI KÓŁ/  
WYSOKOŚCI CIĘCIA (rys. 4)**

1. Włożyć sworzeń (A) koła w tarczę piasty (B).
2. Zamocować nakładkę środkową (C).
3. Zamontować koło w jednym z czterech możliwych otworów mocujących, odpowiadających czterem różnym wysokościami.
4. Dokręcić mocno ręką chwytając za tarczę piasty.

UWAGA! Wysokość ustawienia wszystkich czterech kół musi być jednakowa.

**UCHWYT, TYP I (rys. 1)**

1. Włożyć drążek uchwytu w otwór do jego zamocowania znajdujący się po lewej stronie, patrz rysunek.
2. Wsunąć górną część uchwytu.
3. Obrócić cały uchwyt w przeciwną stronę, patrz rysunek.
4. Wsunąć drugi drążek w górną część uchwytu.
5. Włożyć drążek uchwytu w otwór do jego zamocowania znajdujący się po prawej stronie.
6. Obrócić z powrotem cały drążek, tak aby znalazł się w prostym położeniu.
7. Włożyć śruby i mocno je przykręcić.
8. Umocować przewód elektryczny w zaczepach przeznaczonych do jego podtrzymywania.
9. Przytwierdzić przewód do drążka za pomocą obejm.

**UCHWYT, TYP II (rys. 2)**

1. Połączyć drążki z górnym pałąkiem uchwytu.
2. Włożyć śruby i mocno je przykręcić.
3. Włożyć drążki uchwytu w otwory do ich zamocowania znajdujące się w części jezdnej kosiarki.
4. Włożyć śruby i mocno je przykręcić.
5. Uchwyt należy zamocować w zaczepach za pomocą śrub, podkładek i pokręteł. Poluzowanie pokręteł umożliwia złożenie uchwytu przez opuszczenie go do przodu. Kosiarka zajmuje wówczas mniej miejsca, np. podczas transportu.
6. Umocować przewód elektryczny w zaczepach przeznaczonych do jego podtrzymywania.

7. Przytwierdzić przewód do drążka za pomocą obejm.

**UCHWYT, TYP III (rys. 3)**

1. Dopilnuj, aby otwory w rączce znajdowały się po prawej stronie. Wpasuj zatrzaski wyłuszcznika prądu w otwory rączki. Sprawdź, czy przewód nie został zakleszczony i czy przycisk skierowany jest na zewnątrz. Ostrożnie zaciśnij go, aby dobrze przylegała do rączki.

Włóż śruby i dokręć je porządnie.

2. Wciśnij zamocowania rączki w otwory w podwoziu.
3. Włóż śruby i dokręć je porządnie.
4. Zamontuj rączkę na zamocowaniach za pomocą śrub, podkładek i pokręteł zabezpieczających. Odkręcając nieco pokrętła można złożyć rączkę do przodu. Kosiarka zajmuje wówczas mniej miejsca, np. w transporcie.
5. Przymocuj przewód elektryczny za pomocą obejm.

**POJEMNIK NA TRAWĘ (rys.5)**

Złączyć razem górną i dolną część pojemnika.

Otworzyć kłapę w maszynie i zamocować pojemnik na trawę.

UWAGA! Można używać kosiarki bez pojemnika. Skoszona trawa zostaje wówczas pozostawiana z tyłu za kosiarką.

**PRACA KOSIARKĄ****PODŁĄCZENIE (rys. 6, 7)**

Stosuj wyłącznie przedłużacze zatwierdzone do użytku na zewnątrz budynków, o maksymalnej długości 50 m, nie lżejsze niż typ 245 IEC 53 (H05RR-F) lub 227 IEC 53 (H05VV-F). W razie niejasności skontaktuj się z naszym dealerem.

W celu zwiększenia bezpieczeństwa należy podłączyć kosiarkę do automatycznego wyłącznika przeciwporażeniowego.

Zamocować przedłużacz na specjalnym zaczepie znajdującym się na uchwycie,

**WŁĄCZANIE/WYŁĄCZANIE (rys. 8)**

W momencie włączania kosiarka powinna stać na płaskim i statecznym podłożu. Nie należy jej uruchamiać, gdy stoi na terenie porośniętym wysoką trawą. Przycisnąć uchwyt do dołu, aby przednie koła uniosły się nieco do góry zmniejszając opór.

**Uruchamianie silnika:**

1. Wcisnąć przycisk
2. Przyciągnąć rączkę w kierunku uchwytu.

**Zatrzymywanie silnika:** puścić rączkę

**KOSZENIE (rys. 9)**

Należy kosić zawsze z dala od przewodu elektrycznego.

Należy regularnie opróżniać pojemnik na trawę, aby otwór wyrzutowy nie został zapchany, ograniczając efektywność zbierania trawy.

W celu uniknięcia przeciążenia silnika nie należy prowadzić kosiarki zbyt szybko w terenie porośniętym wysoką trawą.

---

**KONSERWACJA**

---

**WYMIANA OSTRZA (rys. 10)**

Przed przystąpieniem do przeglądu, czyszczenia lub innych czynności obsługowych przy maszynie należy zawsze wyłączyć wtyczkę przewodu elektrycznego z kontaktu.

Przy wymianie ostrza należy używać rękawic ochronnych. Za pomocą klucza 26 mm odkręcić śrubę mocującą ostrze. Założyć nowe ostrze. Dokręcić śrubę momentem 15 Nm.

Należy stosować wyłącznie oryginalne części zapasowe.

**CZYSZCZENIE/  
PRZECHOWYWANIE (rys. 11)**

Po każdorazowym użytku należy oczyścić kosiarkę szczotką lub szmatką.

Szczególnie dokładnie należy oczyścić otwór wlotowy chłodzącego powietrza, znajdujący się wokół osłony silnika. Zapchanie go trawą lub zanieczyszczenie może spowodować przegrzanie się silnika.

Należy zdrapać zanieczyszczenia ze spodu kosiarki. Nie należy nigdy splukiwać ich wodą.

Kosiarkę należy przechowywać w stanie suchym i w suchym pomieszczeniu.

## SYMBOLY

Následující symboly jsou na sekačce proto, aby vám připomněly opatrnost a pozornost, která je nutná při jejím používání.

Symbole znamenají:



Pozor! Před použitím sekačky přečtěte návod k použití a bezpečnostní předpisy.



Pozor! Držte diváky stranou. Pozor na pohozené předměty.



Pozor! Před započítím jakékoliv opravy vytáhněte šňůru ze zásuvky.



Pozor! Držte elektrickou šňůru stranou od sekacího systému.



Pozor! Nedávejte ruku ani nohu pod spodní ochranný plášť za chodu sekačky.



Pozor! Nůž se otáčí i po zastavení sekačky.



## MONTÁŽ

### DÍLY K SESTAVENÍ

Kolo

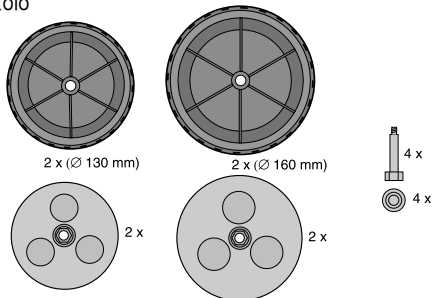

### ŘÍDÍCÍ RUKOVĚŤ TYP I

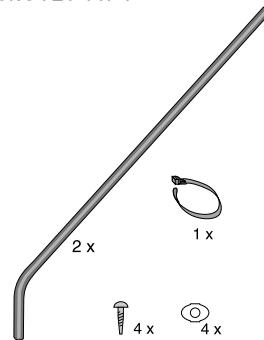

### ŘÍDÍCÍ RUKOVĚŤ TYP II

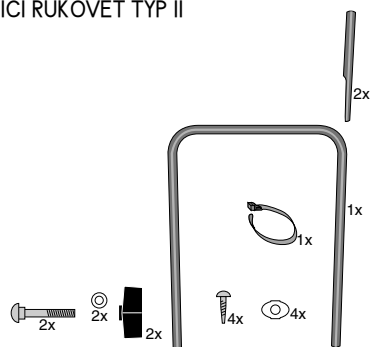

### ŘÍDÍCÍ RUKOVĚŤ TYP III

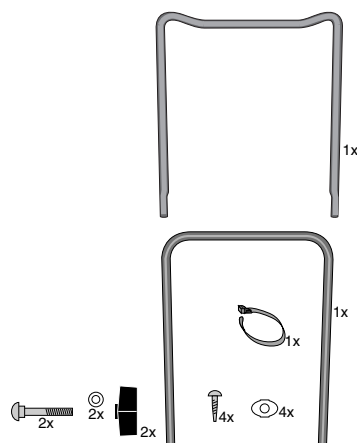

**MONTÁŽNÍ NÁŘADÍ****NASTAVENÍ KOL/ VÝŠKY STIHU (obr.4)**

1. Zatlačte vrut kola A do náboje kola B.
2. Přicvakněte středový kryt C.
3. Nasaďte kolo do jedné ze čtyř poloh v upevňovacím plechu.
4. Řádně přitáhněte rukou za pomoci úchopu v náboji kola.

Pozor! Je nutné nastavit stejnou výšku stříhu u všech čtyř kol.

**ŘÍDÍCÍ RUKOVĚŤ TYP I (obr. 1)**

1. Zatlačte jednu z tyčí rukověti do upevnění na levé straně dle obrázku.
2. Nasaďte na tyč horní díl rukověti.
3. Otočte celou rukověť v protisměru dle obrázku.
4. Nasaďte druhou tyč rukověti do horního dílu.
5. Zatlačte tyč rukověti do upevnění na pravé straně.
6. Otočte zpět celou rukověť do polohy rovné.
7. Nasaďte vruty. Řádně přitáhněte.
8. Připevňte šňůru do držáku.
9. Přitáhněte šňůru přidržovacím páskem.

**ŘÍDÍCÍ RUKOVĚŤ TYP II (obr.2)**

1. Nasaďte tyče rukověti do oblouku rukověti.
2. Nasaďte vruty. Řádně přitáhněte.
3. Zatlačte upevnění do otvorů podvozku.
4. Nasaďte vruty. Řádně přitáhněte.
5. Nasaďte rukověť k upevnění za pomoci vrutů, podložek a zajišťovacích kohoutků. Povoláním zajišťovacích kohoutků se dá rukověť sklopit dopředu. Sekačka tím vyžaduje menší prostor, na př. při přepravě.
6. Upevněte šňůru v držácích.
7. Zafixujte pomocí pásku.

**ŘÍDÍCÍ RUKOVĚŤ TYP III (obr.3)**

1. Dbejte na to, aby byly otvory v řídicí rukověti na pravé straně. Nastavte kolíčky na přepínači nad otvory v řídicí rukověti. Dohlédněte, aby kabel

nebyl někde uskřípnut a aby tlačítko bylo obráceno směrem ven. Smáčkněte upevňovací uzel opatrně dohromady tak, aby byl těsně přitisknut k řízení.

Namontujte vruty. Řádně je utáhněte.

2. Vtlačte konce upevnění řídicí rukověti do otvorů v podvozku.
3. Namontujte vruty. Řádně je utáhněte.
4. Namontujte řídicí rukověť na její upevňovací uzle pomocí vrutů, podložek a kohoutkových matic. Rukověť lze sklopit vpřed tím, že o něco povolíte kohoutkové matice. Tím zabere sekačka méně místa např. při přepravě.
5. Zafixujte elektrický kabel pomocí vázacích pásků.

**SBĚRAČ TRÁVY (obr.5)**

Scvakněte dohromady horní a dolní díl sběrače.

Otevřete příklopku na sekačce a přihákněte sběrač k podvozku.

Pozor! Sekačku lze používat i bez sběrače.

Posekaná tráva se v tom případě pokládá do pruhu za sekačkou.

**POUŽÍVÁNÍ SEKAČKY****ZAPOJENÍ (obr.6, 7)**

Použijte jen prodlužovací šňůru schválenou k použití venku. V případě pochyb se spojte s prodávajícím.

Z důvodu zvýšené bezpečnosti by se měla sekačka zapojit přes uzemněný jistič, který při chybě vypne příkon proudu.

Ke zmenšení zatížení od šňůry využijte možnosti jejího zavěšení na rukověti.

**START/ STOP (obr.8)**

Použijte vždy jen prodlužovací kabel schválený k použití mimo budovu (venku) o maximální délce 50 metrů a ne lehčí než typ 245 IEC 53 (H05RR-F) nebo 227 IEC 53 (H05VV-F). V případě nejasností se obraťte k vašemu prodejci.

**Nastartování motoru:**

1. Stiskněte tlačítko.
2. Přitáhněte ruční páku k rukověti.

**Zastavení motoru:** Pustte ruční páku.

**SEKÁNÍ (obr. 9)**

Sekejte po celou dobu směrem od šňůry.

Vyprázdněte sběrač trávy včas, aby nedošlo k ucpání otvoru, kde posekaná tráva vychází, a tím ke zhoršení funkce sbírání trávy.

Netlačte sekačku příliš rychle ve vysoké trávě, abyste zamezili přetížení motoru sekačky.

---

**ÚDRŽBA**

---

**VÝMĚNA NOŽE (obr. 10)**

Vytáhněte vždy šňůru ze zásuvky, než započnete s údržbou nebo čištěním sekačky nebo s jinými opatřeními.

Použijte ochranných rukavic. Povolte vrut nože pomocí 26 mm klíče. Nasaďte nový nůž. Dotahovací moment je 15 Nm.

Použijte vždy originálních náhradních dílů.

**ČIŠTĚNÍ/ PŘECHOVÁVÁNÍ (obr. 11)**

Po každém použití očistěte sekačku kartáčem nebo hadrem.

Otvor pro přívod chladného vzduchu je nutno držet volný od trávy a nečistot, aby se motor nepřehřál.

Spodní stranu podvozku můžete oškrábat. Nikdy nespachujte vodou.

Sekačku je nutno přechovávat v suchu.

## JELEK

Az alábbi jelek a gépen helyezkednek el, hogy emlékeztessék Önt arra, hogy a használat során óvatosságra és körültekintésre van szükség.

A jelek jelentése:



Vigyázat! A gép használata előtt olvassa át a használati utasítást és a biztonsági előírásokat.



Vigyázat! Ne engedjen senkit a gép közelébe. Vigyázzon a kivetett tárgyaktól.



Vigyázat! Javítási munkálatok megkezdése előtt húzza ki a villásdugót a konnektorból.



Vigyázat! Tartsa távol a hosszabbítószinórt a vágóberendezéstől.



Vigyázat! Amikor a gép működésben van, ne nyúljon be kézzel vagy lábbal a borítás alá.



Vigyázat! A gép kikapcsolása után a kések még forognak.



## ÖSSZESZERELÉS

### ÖSSZESZERELENDŐ RÉSZEK

Kerekek

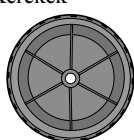

2 x (Ø 130 mm)

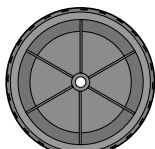

2 x (Ø 160 mm)

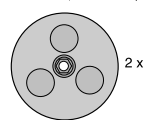

2 x

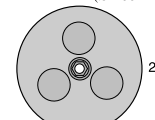

2 x



4 x

Kormány, I.típus

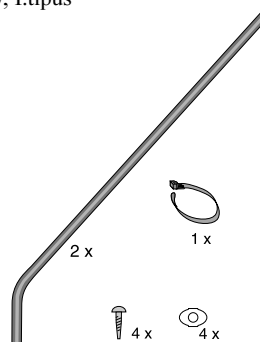

Kormány, II.típus

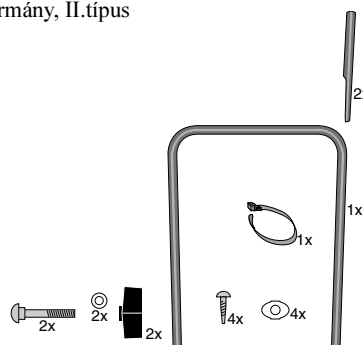

Kormány, III.típus

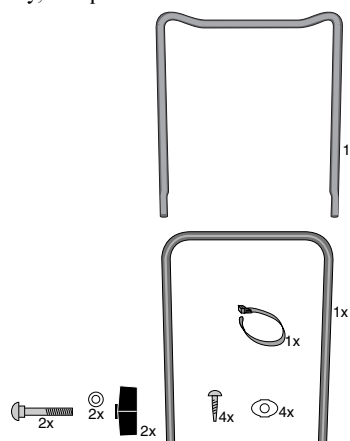

## SZERSZÁMOK AZ ÖSSZESZERELÉSHEZ



### KERÉK/VÁGÓMAGASSÁG (4. ábra)

1. Nyomja be az (A) kerékcapszeget a (B) keréktárcsába.
2. Rögzítse a (C) középponti csészét.
3. Rögzítse a kerekeket a rögzítőlap négy helyzetének egyikében.
4. Húzza meg alaposan kézzel, a keréktárcsán az ujjak számára kialakított nyílások segítségével.

FIGYELEM! Mindegyik kerékhez ugyanazt a vágómagasságot állítsa be.

### KORMÁNY, I. TÍPUS (1. ábra)

1. Nyomja be az egyik kormányrudat a kormányrögzítőbe bal oldalon az ábra szerint.
2. Tolja rá a kormány felső részét.
3. Fordítsa el az egész kormányt ellenkező irányba az ábra szerint.
4. Tolja be a másik kormányrudat a felső részbe.
5. Nyomja be a kormányrudat a kormányrögzítőbe jobb oldalon.
6. Fordítsa vissza a kormányt egyenes állásba.
7. Illessze be a csavarokat. Húzza meg alaposan.
8. Helyezze föl az elektromos kábelt a kábeltartókra.
9. Rögzítse az elektromos kábelt egy rögzítő pánttal.

### KORMÁNY, II. TÍPUS (2. ábra)

1. Nyomja be a kormányrudakat a kormányívbe.
2. Illessze be a csavarokat. Húzza meg erősen.
3. Nyomja bele a kormányrögzítőket az alváz nyílásaiba.
4. Illessze be a csavarokat. Húzza meg erősen.
5. Szerelje föl a kormányt a kormányrögzítőkre a csavarok, alátétek és zárócsavarok segítségével. A zárócsavarokat kissé kicsavarva a kormány előrehajtható. A fűnyíró így kisebb helyet foglal el, például szállításnál.

6. Helyezze föl az elektromos kábelt a kábeltartókra.
7. Rögzítse az elektromos kábelt egy rögzítő pánttal.

### KORMÁNY, III. TÍPUS (3. ábra)

1. Ügyeljen rá, hogy a kormány nyílásai jobb oldalon helyezkedjenek el. Illessze be az áramszabályozó csapjait a nyílásokkal a kormányba. Ügyeljen rá, hogy a kábel ne szoruljon be és hogy a gomb fölül helyezkedjen el. Nyomja össze a rögzítőegységet óvatosan, hogy az szorosan körülzárja a kormányt. Illessze be a csavarokat. Húzza meg erősen.
2. Nyomja bele a kormányrögzítőket az alváz nyílásaiba.
3. Illessze be a csavarokat. Húzza meg erősen.
4. Szerelje föl a kormányt a kormányrögzítőkre a csavarok, alátétek és zárócsavarok segítségével. A zárócsavarokat kissé kicsavarva a kormány előrehajtható. A fűnyíró így kisebb helyet foglal el, például szállításnál.
5. Rögzítse az elektromos kábelt egy rögzítő pánttal.

### FÜGYŰJTŐ (5. ábra)

Pattintsa össze a fűgyűjtő felső és alsó részét.

Nyissa föl a gép fedőlemezt és akassza bele a fűgyűjtőt az alvázba.

FIGYELEM! A fűnyírót fűgyűjtő nélkül is lehet használni. Ebben az esetben a levágott fű a gép mögött marad, rendre vágva.

## A FŰNYÍRÓ HASZNÁLATA

### ÁRAM ALÁ HELYEZÉS (6, 7. ábra)

Kizárólag a gép csatlakozódugójához illő, házon kívüli használatra elismert, legfeljebb 50 méter hosszú hosszabbítózsínort használjon, amely nem könnyebb, mint a 245 IEC 53 (H05RR-F) illetve a 227 IEC 53 (H05VV-F) típusok. Ha valamiben nem biztos, vegye fel a kapcsolatot kereskedőjével.

A fokozott biztonság érdekében a fűnyírót egy hibamegszakítóhoz kell csatlakoztatni.

Tekerje le a kábelt a kormányon lévő kábeltartóról.



**BEINDÍTÁS/LEÁLLÍTÁS (8. ábra)**

A fűnyírót tömör, sík talajon indítsa be. Magas fűben ne indítsa be a gépet. A fű ellenállásának csökkentése végett nyomja le a kormányt, hogy az első kerekek kissé eltávolodjanak a talajtól.

**A motor beindítása:**

1. Nyomja meg a gombot.
2. Húzza a fogantyút a kormány felé.

**A motor leállítása:** Engedje el a fogantyút.

**VÁGÁS (9. ábra)**

A fűnyírás mindig a kábeltől távol történjen.

Írítse ki időben a fűgyűjtőt, hogy a fűkivető el ne záródjon, ezáltal csökkentve a gyűjtőkapacitást.

A motor túlterhelésének elkerülése végett ne haladjon túl gyorsan a fűnyíróval magas fűben.

---

**KARBANTARTÁS**

---

**KÉSCSERE (10. ábra)**

Mindig húzza ki a csatlakozódugót a konnektorból karbantartás, tisztítás vagy egyéb műveletek előtt.

Viseljen védőkesztyűt. Lazítsa meg a késcsapcszeget egy 26 mm-es kulccsal. Szerelje fel az új kést. Meghúzási nyomaték: 15 Nm.

Mindig eredeti alkatrészeket használjon.

**TISZTÍTÁS/TÁROLÁS (11. ábra)**

Minden használat után tisztítsa meg a fűnyírót kefével vagy törlőruhával.

Hogy a motor ne hevüljön túl, a motorborítás körüli hűtőlevegő-bemenetet szabadon kell tartani a fűtől és szennyeződésektől.

A szennyeződést az alvázzól le lehet kaparni. Soha ne öblítse át a fűnyírót vízzel.

Tárolja a fűnyírót száraz helyen.

## SIMBOLI

Na stroju se nahajajo naslednji simboli, katerih namen je, da vas nenehno opozarjajo na previdnost in pozornost, ki je potrebna, ko stroj uporabljate.

Simboli pomenijo:



## MONTAŽA

### SESTAVNI DELI ZA MONTAŽO

Kolesa

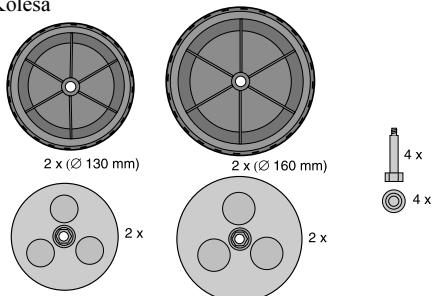

Ročaj tip I

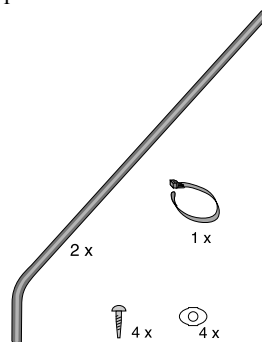

Ročaj tip II

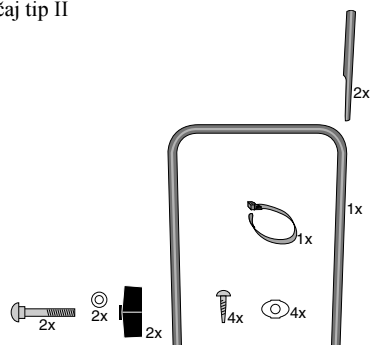

Ročaj tip III

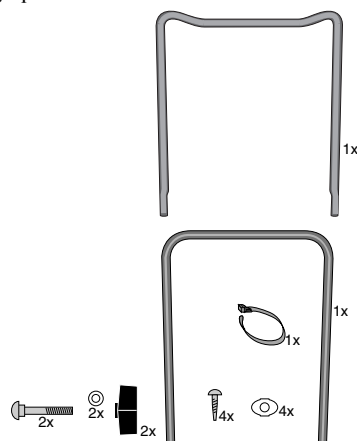

**ORODJE ZA MONTAŽO****KOLESA/ VIŠINA KOŠNJE (sl. 4)**

1. Potisnite os kolesa A v pokrov kolesa B.
2. Vpnite središčni pokrov C.
3. Montirajte kolo na eno od štirih mest za pritrnitev.
4. Močno zategnite z roko in sicer tako, da zgrabite za prstne zareze na pokrovu kolesa.

POZOR! Vsa kolesa morajo biti nastavljena na isto višino.

**ROČAJ TIP I (sl. 1)**

1. Vstavite cev ročaja na levi strani v skladu s sliko.
2. Vstavite ročajev zgornji del.
3. Zavrtite celotni ročaj v nasprotno smer v skladu s sliko.
4. Potisnite drugo cev ročaja v zgornji del.
5. Pritrdite cev ročaja na desni strani.
6. Obrnite ročaj nazaj v ravni položaj.
7. Vstavite vijake. Močno zategnite.
8. Potisnite električni kabel v držaje za kabel.
9. Pritrdite električni kabel s trakom za spenjanje.

**ROČAJ TIP II (sl. 2)**

1. Vstavite cevi ročaja v ročajev lok.
2. Vstavite vijake. Močno zategnite.
3. Potisnite obod ročaja v luknje na ohišju.
4. Vstavite vijake. Močno zategnite.
5. Montirajte ročaj na obod ročaja s pomočjo vijakov, podložk in navojnikov. Če kasneje navojnike nekoliko odvijete, lahko ročaj zložite naprej. V tem primeru zavzema kosilnica manj prostora, na primer pri prevozu.
6. Pritrdite električni kabel v držaje za kabel.
7. Pritrdite električni kabel s trakom za spenjanje.

**ROČAJ TIP III (sl. 3)**

1. Poskrbite, da so luknje na ročaju na desni strani. Vstavite zatiče električnega stikala v luknje na ročaju. Pazite, da ne preščipnete kabla in da je gumb stikala obrnjen navzgor. Previdno stisnite skupaj in glejte, da bo stik tesen.

Vstavite vijake. Močno zategnite.

2. Potisnite obod ročaja v luknje na ohišju.
3. Vstavite vijake. Močno zategnite.
4. Montirajte ročaj na obod ročaja s pomočjo vijakov, podložk in navojnikov. Če kasneje navojnike nekoliko odvijete, lahko ročaj zložite naprej. V tem primeru zavzema kosilnica manj prostora, na primer pri prevozu.
5. Pritrdite električni kabel s trakom za spenjanje.

**ZBIRALNIK TRAVE (sl. 5)**

Spnite skupaj zbiralnikov zgornji in spodnji del.

Dvignite pokrov na stroju in natakните zbiralnik na ohišje.

POZOR! Stroj lahko uporabljate tudi brez zbiralnika. Stroj izvrže travo v ravni vrsti zadaj.

**UPORABA KOSILNICE****PRIKLJUČEK (sl. 6, 7)**

Uporabljajte izključno kabel za podaljšanje, ki je atestiran za uporabo zunaj in ki je največ 50 m dolg. Tip naj ustreza najmanj 245 IEC 53 (H05RR-F) ali 227 IEC 53 (H05VV-F). Če ste negotovi, se posvetujte z vašim trgovcem.

Zaradi varnosti priključite kosilnico na avtomatični prekinjalnik toka.

Razbremenite kabel za podaljšanje s tem, da ga obesite na temu namenjeno mesto na ročaju.

**START/STOP (sl. 8)**

Kosilnico vžgite na ravni in trdni podlagi. Nikoli ne vžigajte kosilnice v visoki travi. Potisnite ročaj nekoliko navzdol, tako da razbremenite sprednja kolesa in s tem zmanjšate odpor trave.

**Start motorja:**

1. Pritisnite na gumb.
2. Potegnite varnostni ročaj k ročaju.

**Ugasnite motor:** Izpustite varnostni ročaj.

**KOŠNJA (sl. 9)**

Vedno kosite proč od kabla za podaljšanje.

Zbiralnik trave izpraznite pravočasno, tako da se izmet ne bo zamašil in s tem poslabšal učinkovitost zbiranja.

Da ne boste preobremenili motorja, ne potiskajte kosilnice prehitro, kadar kosite visoko travo.

---

## VZDRŽEVANJE

---

### **MENJAVA NOŽEV (sl. 10)**

Vedno izvlecite vtikač iz vtičnice, predno se lotite vzdrževanja, čiščenja in drugih del s strojem.

Uporabljajte zaščitne rokavice. Odvijte nožev vijak s 26 mm ključem. Montirajte nov nož. Zategnite z momentom 15 Nm.

Uporabljajte vedno le originalne rezervne dele.

### **ČIŠČENJE/SKLADIŠČENJE (sl. 11)**

Po vsaki uporabi očistite kosilnico s krtačo ali krpo.

V hladilnih odprtinah na ohišju motorja ne sme biti trave in umazanije, zato da se motor ne bo mogel pregreти.

S podvozja ostanke trave in umazanije postrgajte. Nikoli ne izpirajte z vodo.

Kosilnico skladiščite na suhem mestu.

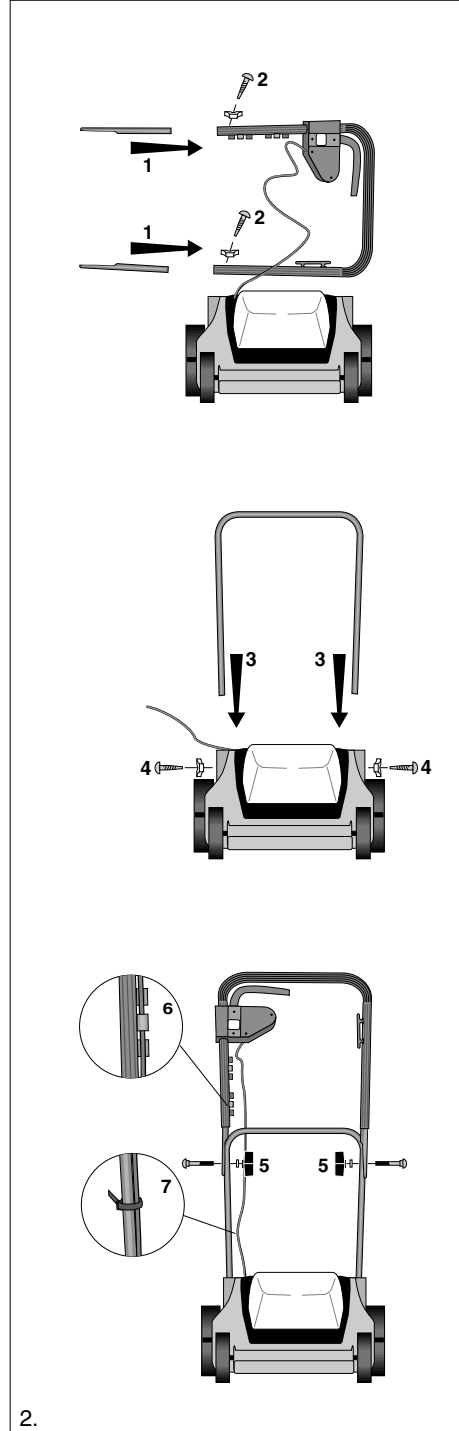
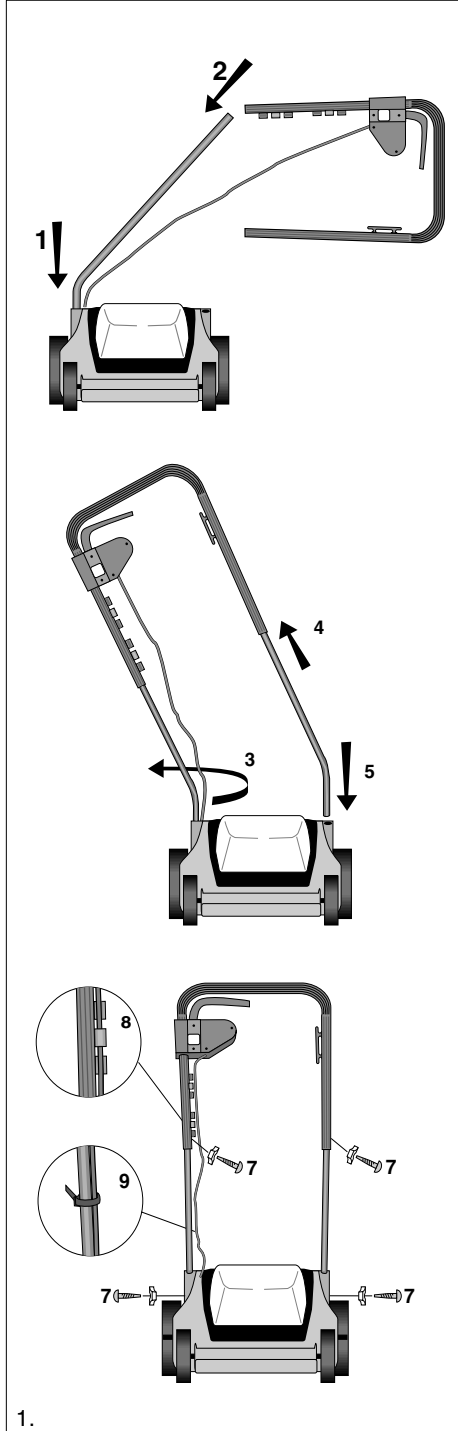

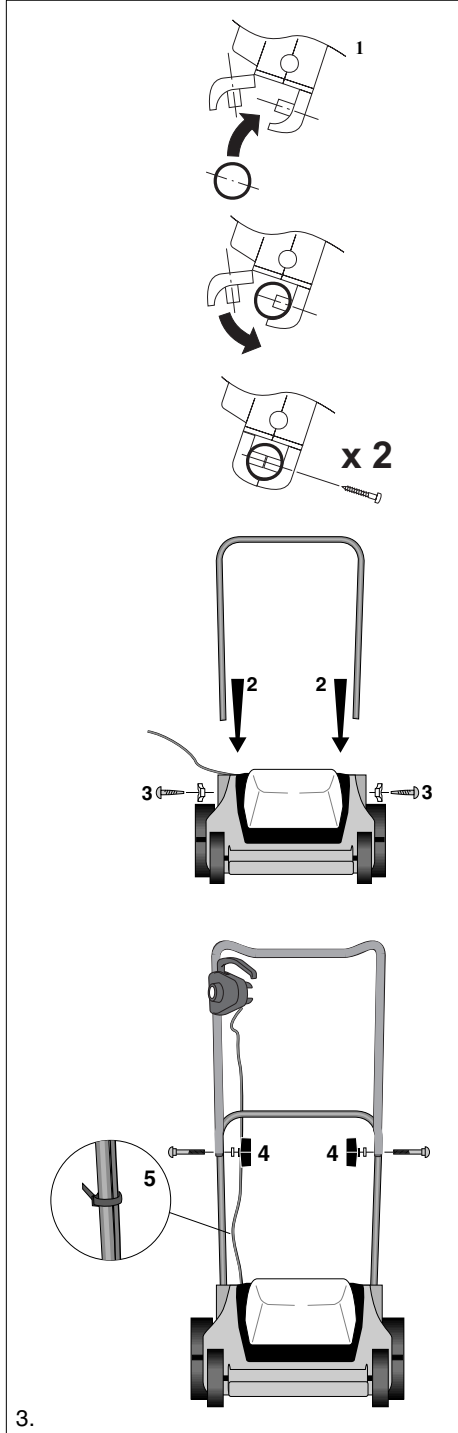

54

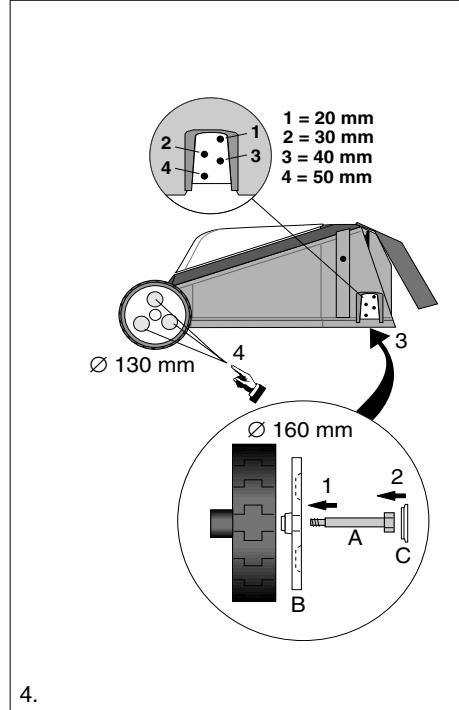

4.

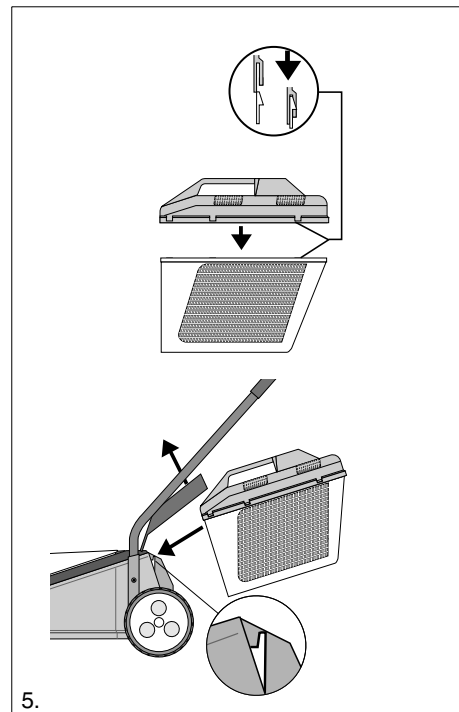

5.

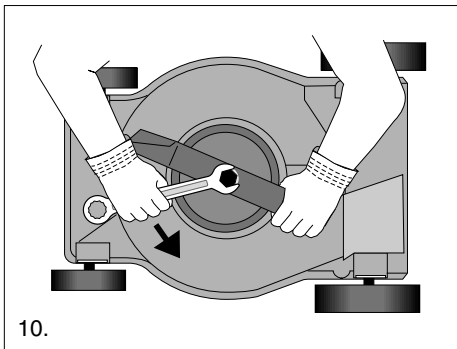
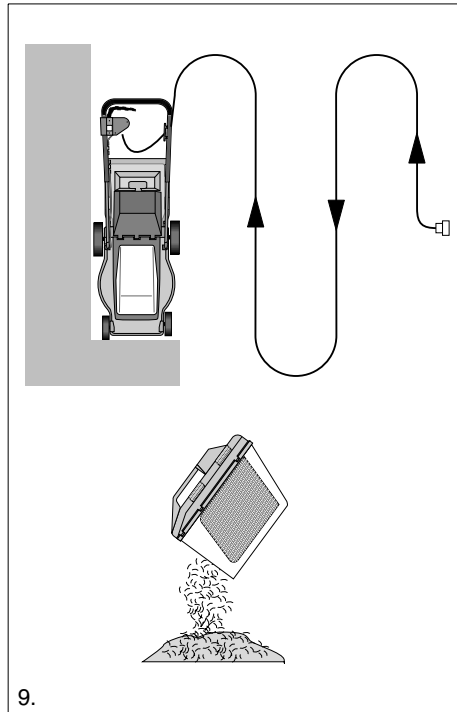
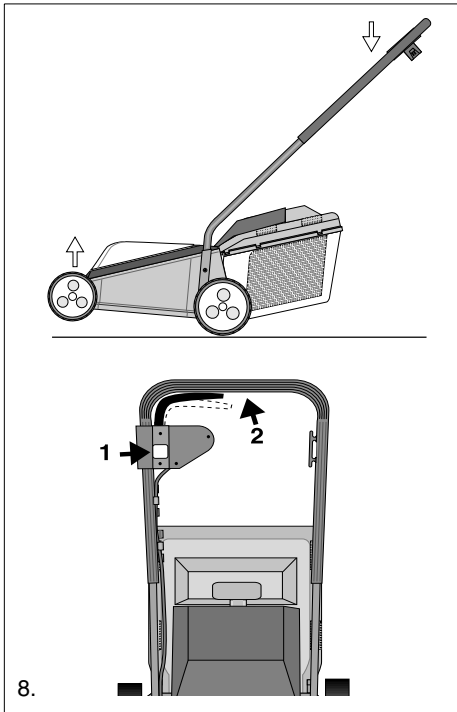
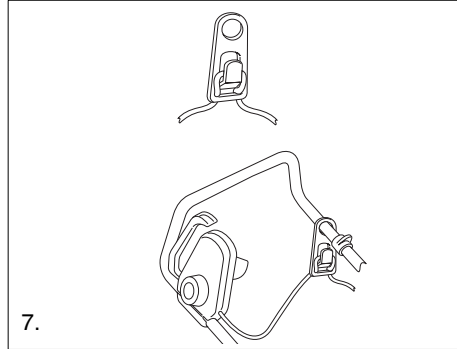
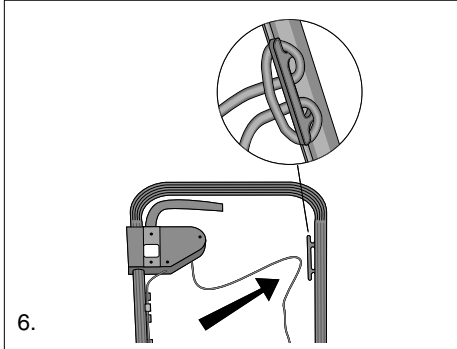

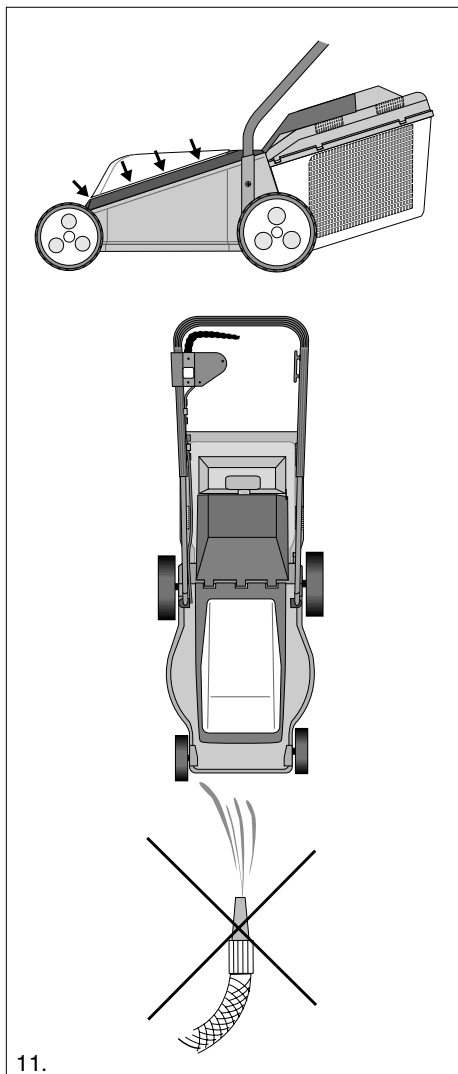

11.

#### **DK** INFORMATION OM STRØMFORBRUG

Flere og flere maskiner, som f.eks. plæneklippere, højtrykssensere pumper og kompostkvarne bliver elektriske. Det gør de bl.a. fordi dette som helhed giver et bedre miljø; ingen udstødning, lavere støjniveau, lettere vedligeholdelse, ingen startproblemer.

For at disse maskiner skal kunne have samme virkningsgrad som f.eks. benzindrevne, bruger de flere watt end man normalt bruger når man anvender elektriske husholdningsapparater, således finder man et wattforbrug fra 500 op til 2500 watt.

Det store wattforbrug betyder at der skal flere amp. til.

Således kan man regne med at der fra ca. 1300 watt skal bruges 10 amp. sikringer og over ca. 2000 watt skal der bruges 16 amp.

Hvor mange amp. der skal bruges afhænger af hvor stor en motor der sidder på pågældende maskine, hvor mange watt (hk) maskinen bruger, hvor stor en startstrøm og/eller brugsstrøm og hvilken ledning man bruger.

Jo flere watt maskinen skal have igennem en ledning jo tykkere skal ledningen være, og ligeledes jo længere ledningen skal være jo tykkere skal den også være. Har man problemer med for lidt strøm = for få amp. springer sikringen

Fejlen kan være :

- For få amp. til den pågældende maskine.
- Har man 10 amp. kan gruppen være belastet af andre elektriske apparater og der er således ikke alle 10 amp. til rådighed.
- Ledningen er for tynd og/eller for lang.

Fejlen kan afhjælpes ved:

- at anvende en 16 amp. gruppe, man kan i dag tage 220 volt 16 amp. ud af 380 volt (dette kræver hjælp fra en elektriker)
- at anvende en 13 amp. sikring der sættes i hvor der nu er 10 amp.
- at sørge for at intet andet er tændt på gruppen når man skal køre maskinen.
- at bruge en tykkere ledning vi anbefaler en 1,5 mm<sup>2</sup>, en almindelig husholdningsledning er ca. 0,5 - 0,7 mm<sup>2</sup>.





A series of 20 horizontal dotted lines spanning the width of the page, providing a guide for handwriting practice. The lines are evenly spaced and extend from the left margin to the right margin.



A series of 20 horizontal dotted lines spanning the width of the page, providing a guide for handwriting practice. The lines are evenly spaced and extend from the left margin to the right margin.



A series of 20 horizontal dotted lines for handwriting practice, extending across the width of the page.

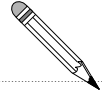

A series of 20 horizontal dotted lines spanning the width of the page, intended for handwriting practice. The lines are evenly spaced and extend from the left margin to the right margin.



A series of horizontal dotted lines spanning the width of the page, intended for handwriting practice. The lines are evenly spaced and extend from the left margin to the right margin.

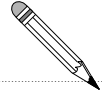

A series of 20 horizontal dotted lines spanning the width of the page, intended for handwriting practice.



A series of horizontal dotted lines spanning the width of the page, intended for handwriting practice. The lines are evenly spaced and extend from the left margin to the right margin.