

STIGA

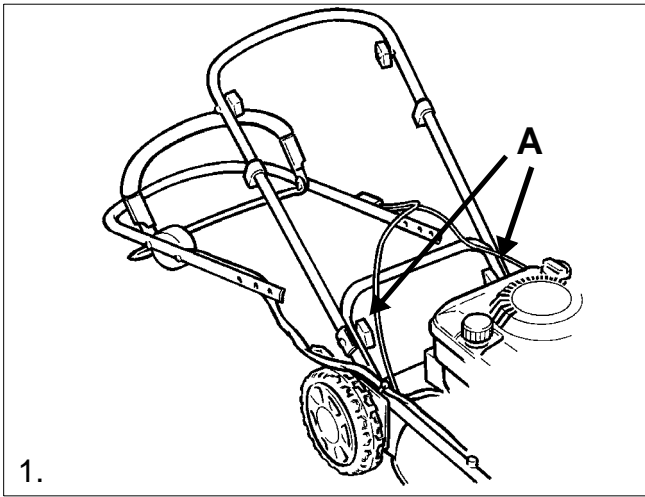

Multiclip

46 S
46 SE



1.

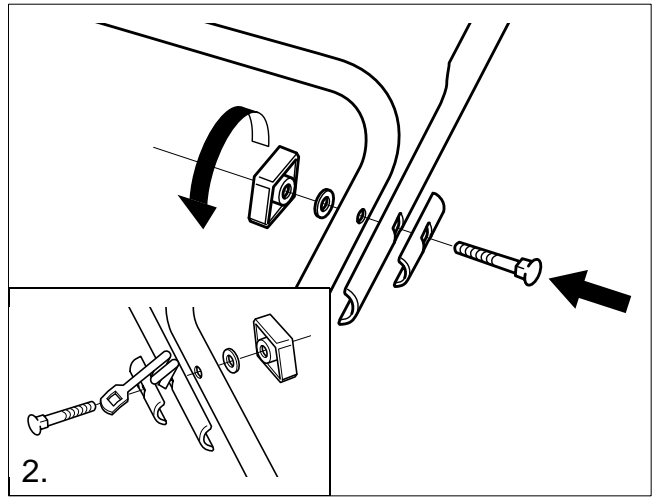

2.

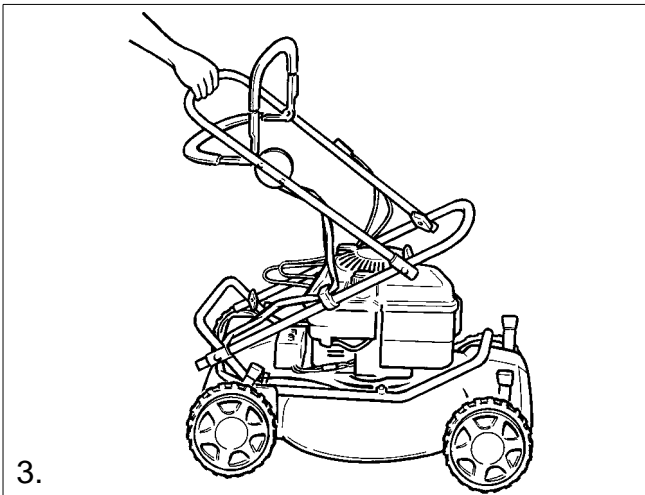

3.

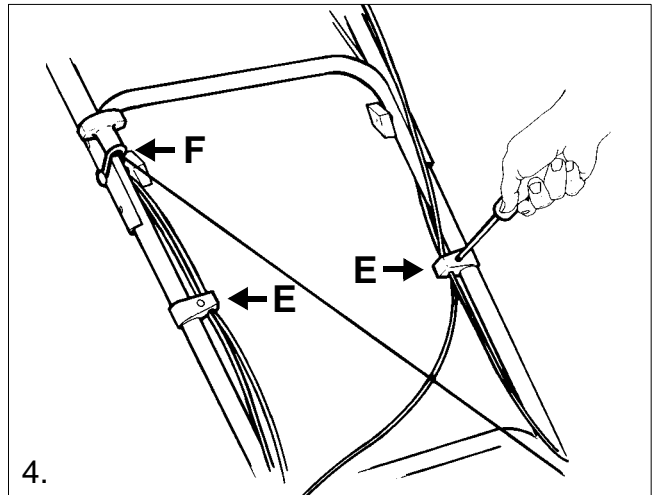

4.

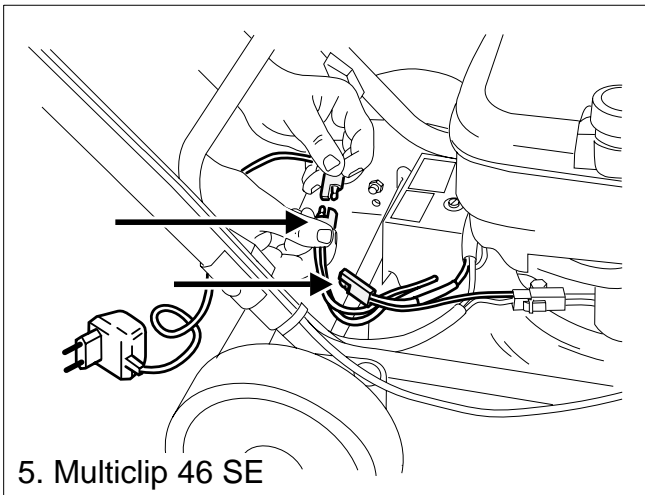

5. Multiclip 46 SE

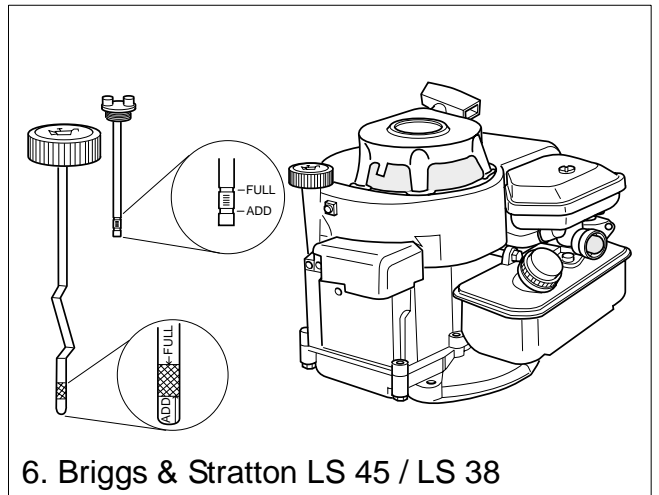

6. Briggs & Stratton LS 45 / LS 38

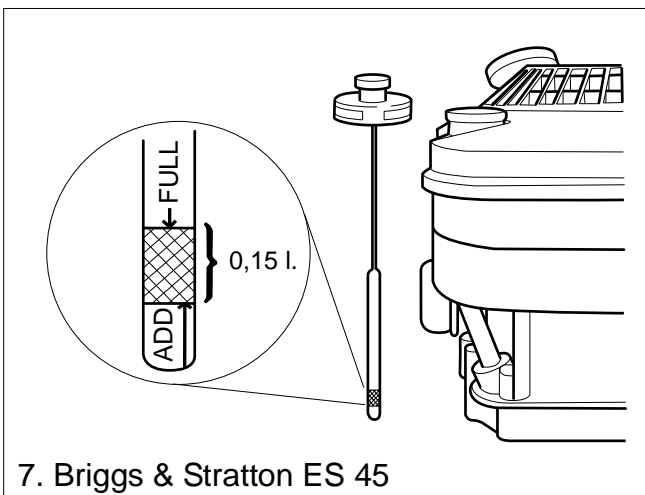

7. Briggs & Stratton ES 45

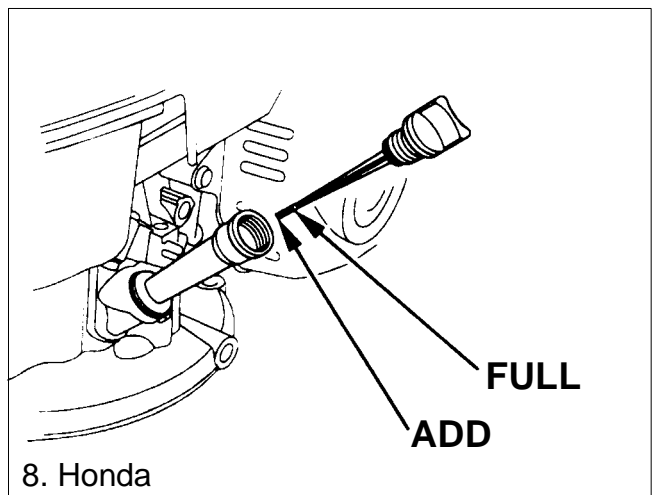

8. Honda

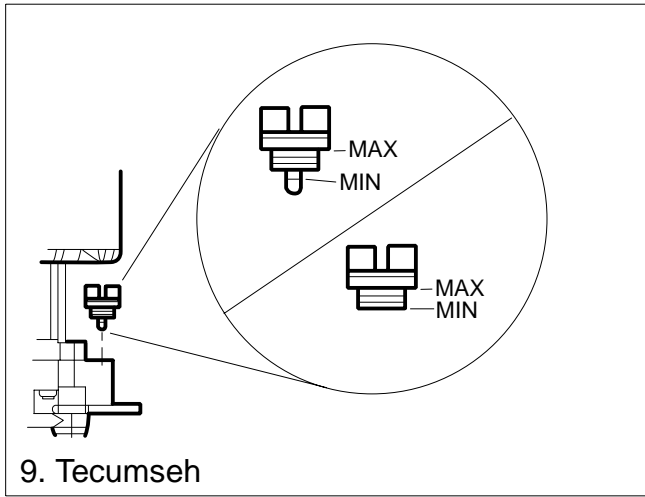

9. Tecumseh

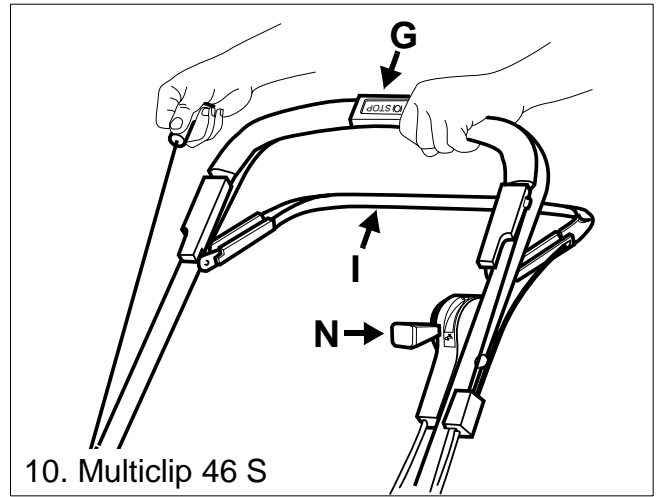

10. Multiclip 46 S

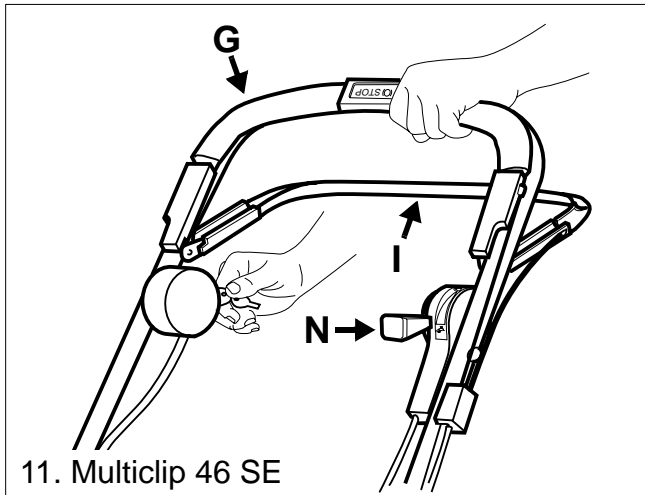

11. Multiclip 46 SE

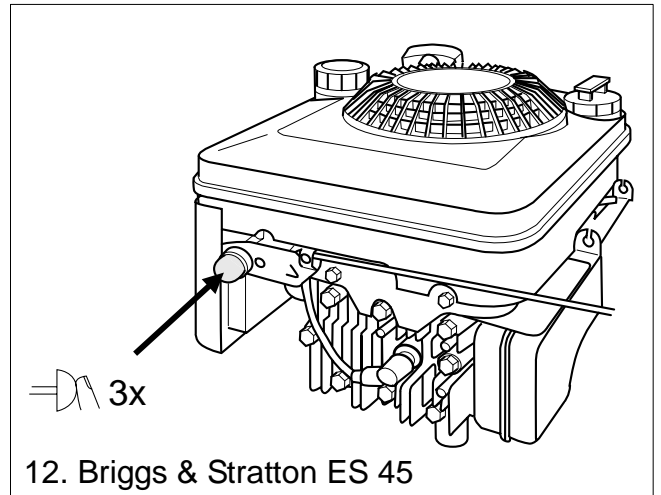

12. Briggs & Stratton ES 45

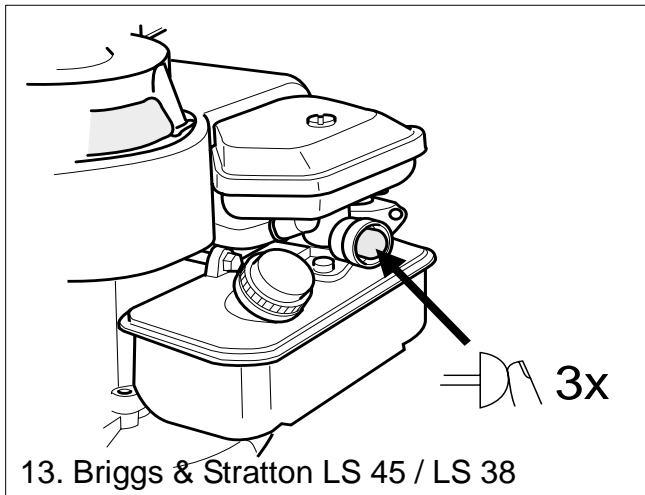

13. Briggs & Stratton LS 45 / LS 38

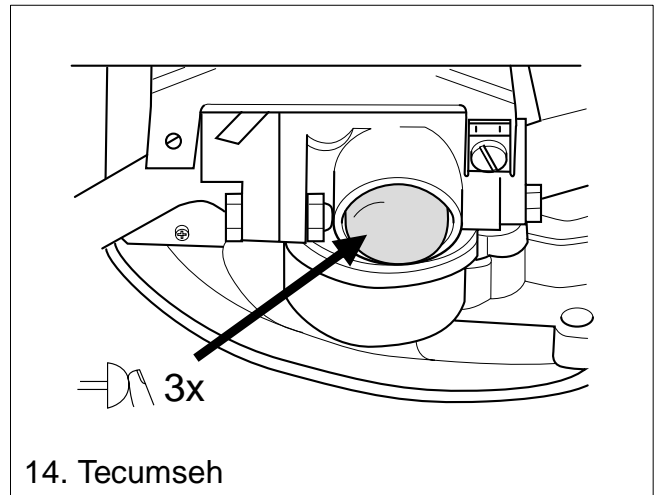

14. Tecumseh

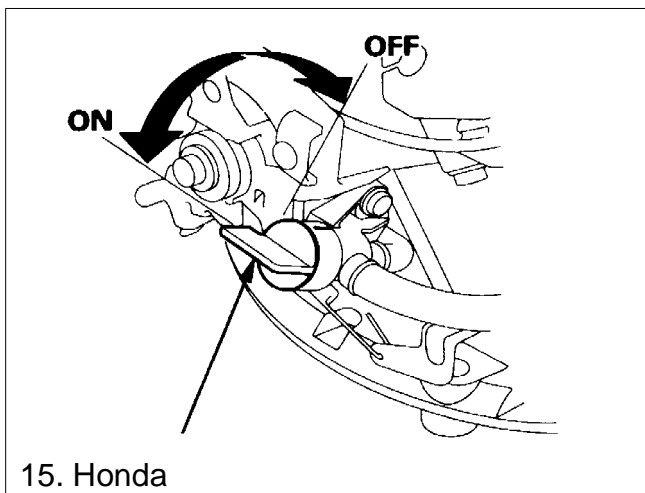

15. Honda

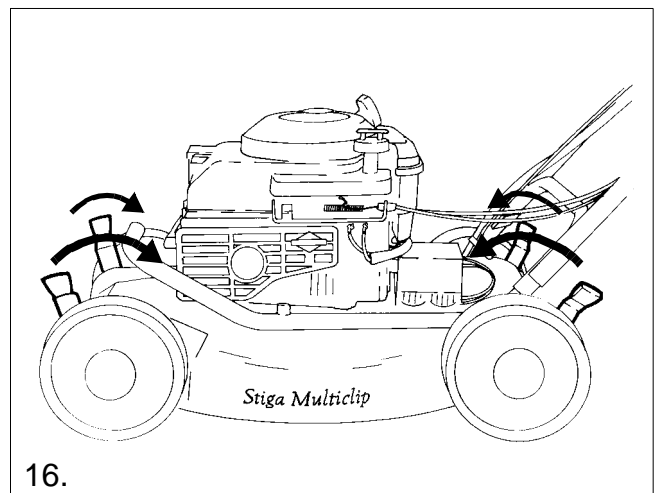

16.

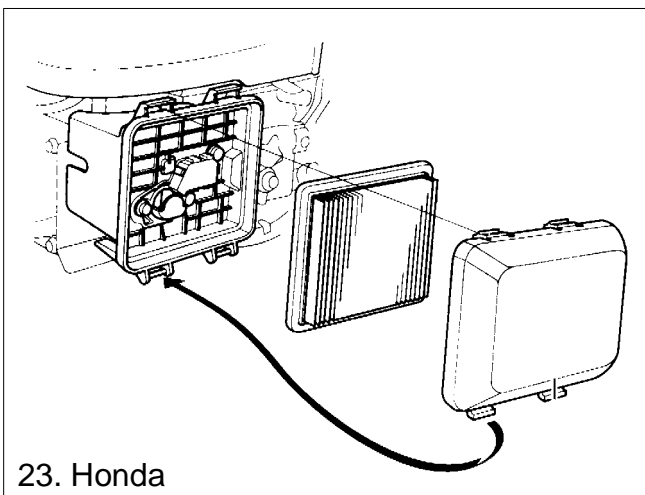
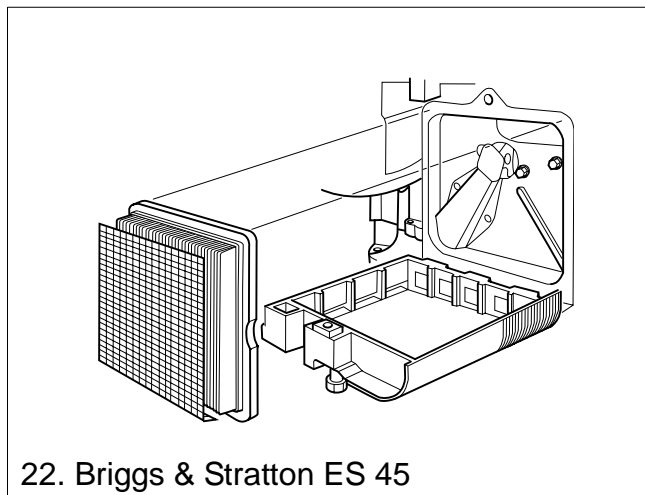
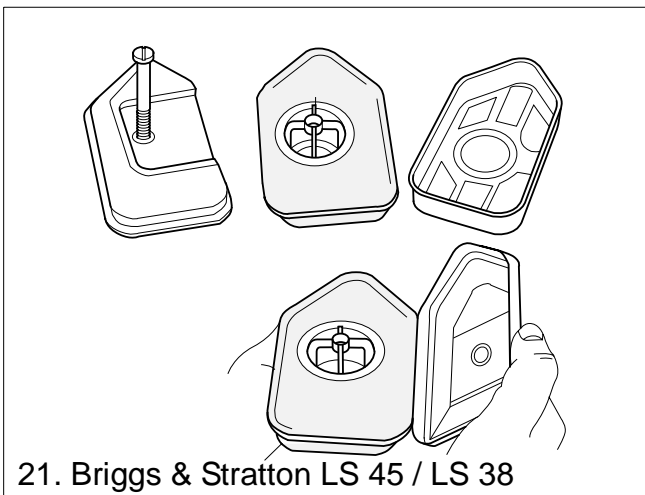
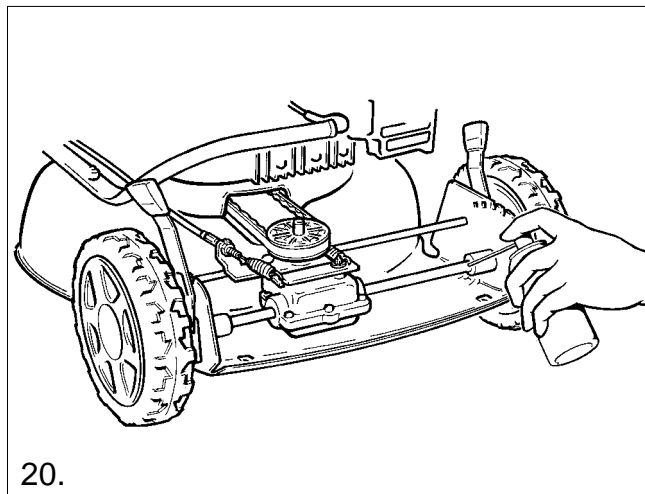
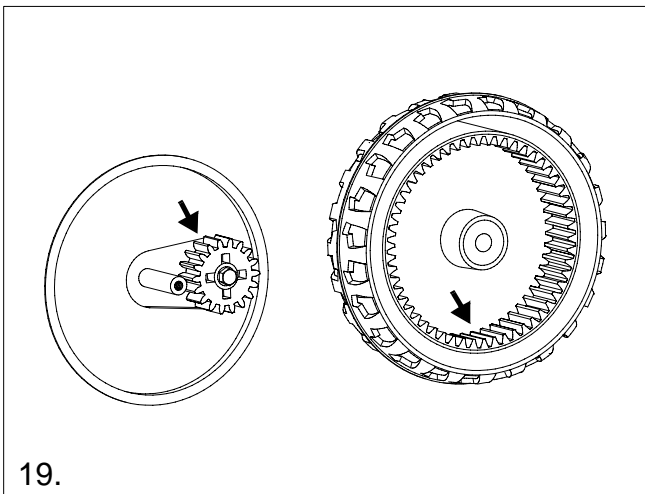
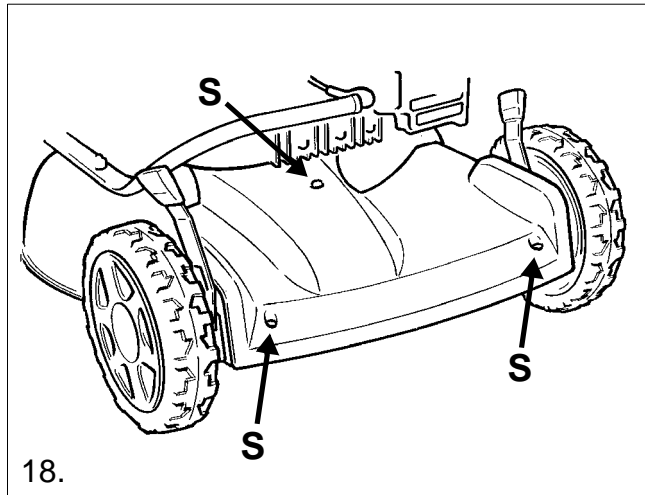
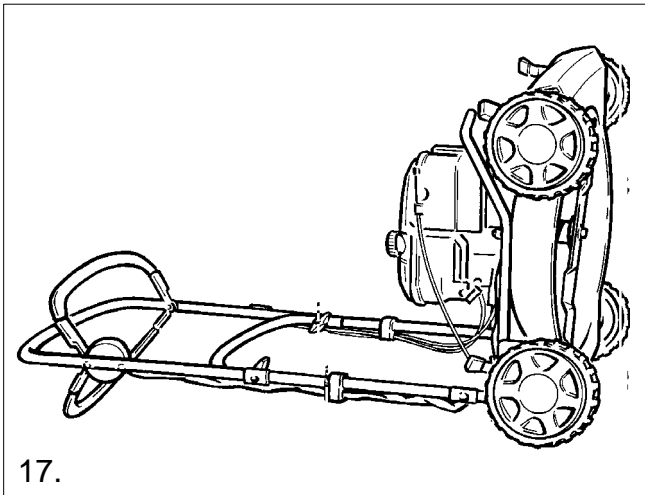

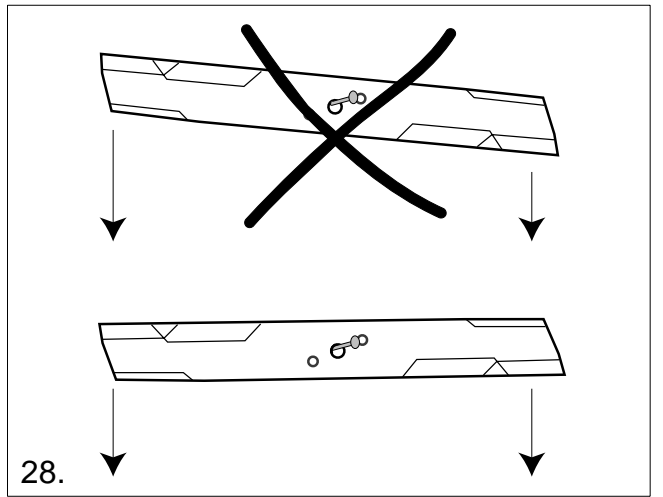
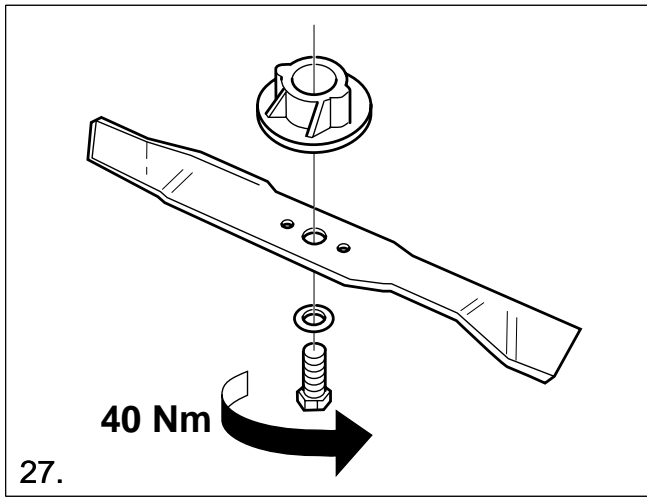
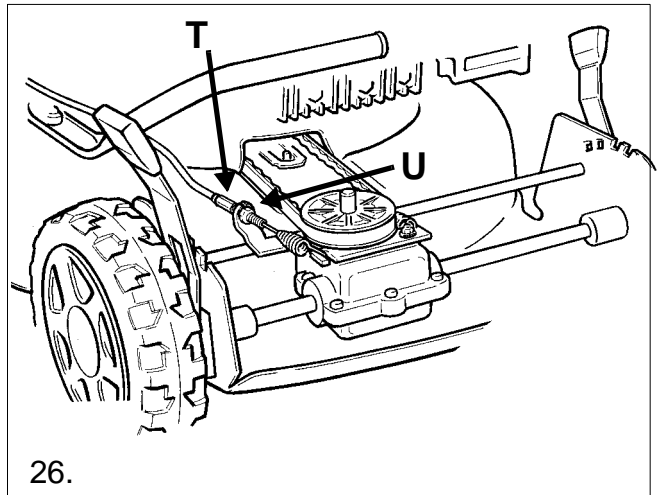
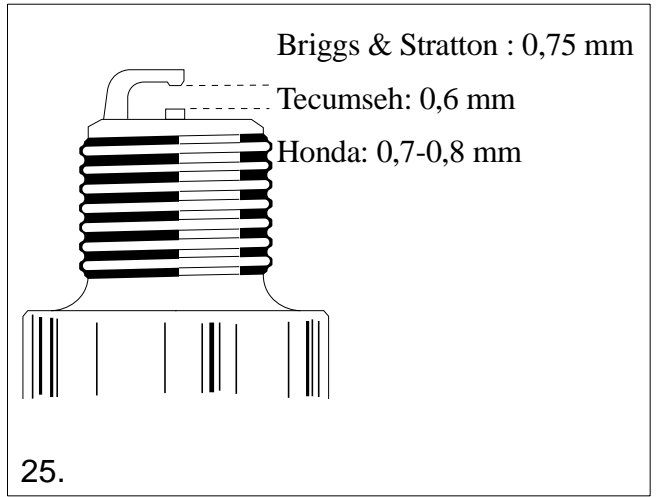
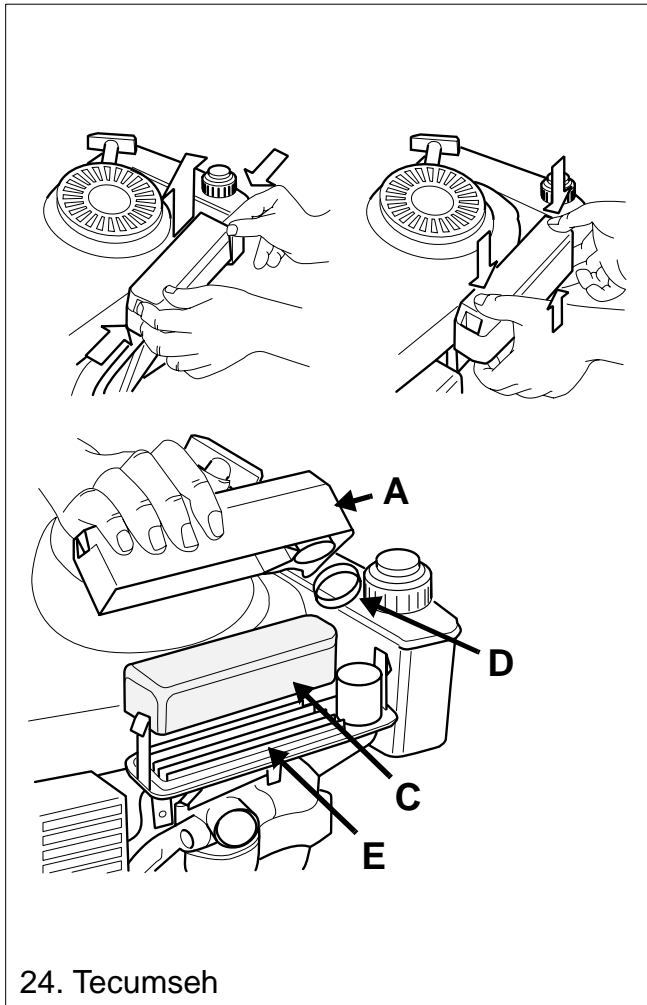

SYMBOLLEN

De volgende symbolen staan op de machine om u eraan te herinneren dat voorzichtigheid en oplettendheid bij gebruik vereist zijn.

De symbolen betekenen:



Waarschuwing! Lees vóór gebruik van de machine eerst het instructieboek en de veiligheidsvoorschriften.



Waarschuwing! Houd omstanders op afstand. Pas op voor het uitwerpen van voorwerpen.



Waarschuwing! Steek uw hand of voet niet onder de kap als de machine loopt.



Waarschuwing! Vóór het verrichten van reparaties eerst de bougiekabel losmaken van de bougie.



BELANGRIJK

Sommige modellen hebben geen gashendel. Het toerental van de motor is zodanig ingesteld dat de motor optimaal draait en de uitstoot van uitlaatgasen minimaal is.

MONTAGE

STUUR

Til het bovenste gedeelte van het stuur op en plaats het achter de machine. Klap het onderste gedeelte van het stuur omhoog en haal de vergrendelknoppen **A** aan (afb. 1).

Monteer daarna het bovenste gedeelte van het stuur. Aan de rechterzijde moet ook een oog voor de starthendel gemonteerd worden (afb. 2).

Opbergpositie: Maak de vergrendelknoppen op het onderste gedeelte van het stuur los en klap het naar voren. Maak daarna de vergrendelknoppen op het bovenste gedeelte van het stuur los en klap het naar achteren (afb. 3).

N.B.! Zorg ervoor dat de draden niet vast raken en breken wanneer het stuur wordt in- of uitgeklapt.

BEDIENINGSORGANEN

Monteer de draden en de elektrische kabel (uitsluitende Multiclip 46 SE) in de kabelhouders **E** (afb. 4). Zet de starthendel vast in oog **F** aan de rechterkant van het stuur.

ACCU (Multiclip 46 SE)



Het electrolyt in de accu is giftig en bijtend, en kan zware brandwonden veroorzaken. Zorg dat het niet in contact komt met uw huid, ogen en kleren.

De accu mag pas voor het starten gedurende 24 uur opgeladen worden. Zie verder ook onder ONDERHOUD, ACCU.

GEBRUIK VAN DE MACHINE

VOOR HET STARTEN

VUL HET CARTER MET OLIE



De grasmaaier wordt geleverd zonder olie in het motorcarter. Het carter moet met olie worden gevuld voor de motor de eerste keer wordt gestart.

1. Verwijder de oliepeilstok (afb. 6,7,8,9).
2. Vul het carter van de motor met 0,6 liter olie van goede kwaliteit (serviceklas SE, SF of SG). Gebruik SAE 30 of SAE 10W-30 olie.
3. Vul olie bij tot de olie tot aan de markering "FULL/MAX" op de oliepeilstok komt. Doe er niet te veel olie in.

CONTROLEER HET OLIEPEIL

Controleer voor gebruik op de oliepeilstok of het oliepeil tussen "FULL/MAX" en "ADD/MIN" staat. De maaier moet horizontaal staan.

Briggs & Stratton, Honda: Maak oliepeilstok los (afb. 6,7,8) en droog hem af. Stop de stok er weer helemaal in en schroef hem vast en trek hem er weer uit. Lees het oliepeil af. Als het peil te laag is, vul dan olie bij tot de "FULL/MAX"-aanduiding.

Tecumseh: Neem het oppervlak om de olietap af en verwijder deze vervolgens (afb. 9). Als de olie niet tot aan de rand van de opening komt, langzaam nieuwe olie naar binnen gieten. Schroef de olietap weer vast.

VUL DE BENZINETANK



Vul benzine bij voor u de motor start. Verwijder nooit de vuldop of vul nooit benzine bij wanneer de motor draait of nog warm is.

De benzinetank nooit geheel vullen. Laat altijd wat ruimte voor de benzine om te expanderen.

Gebruik altijd zuivere loodvrije benzine. U mag geen met olie gemengde tweetaktbenzine gebruiken.

N.B.! Vergeet niet dat benzine oud kan worden. Koop slechts benzine voor maximum 30 dagen.

MOTOR STARTEN (Briggs & Stratton, Tecumseh)

1. Zet de grasmaaier op een vlakke en vaste ondergrond. Start niet in hoog gras.
2. Zorg ervoor dat de bougiekabel aangesloten is op de bougie.
3. Als de maaimachine is voorzien van een gashendel, zet gashendel **N** dan in de stand vol gas  (afb. 10,11).
4. Koude motor starten: druk de pompballon (de Primer) 3 keer goed in (afb. 12,13,14).

Als men een warme motor start, hoeft men de pompballon (de Primer) niet in te drukken. Als de motor gestopt is door gebrek aan brandstof, vul dan nieuwe brandstof bij en druk de pompballon 3 keer in.

5. Druk de Start/Stop-beugel **G** tegen het stuur. N. B.! De Start/Stop-beugel **G** moet ingedrukt gehouden worden opdat de motor niet zou stoppen (afb. 10,11).
6. Om het starten te vereenvoudigen moet de duwboom ists naar beneden duwen zodat de voorwielen van de grond los zijn. Start niet in hoog gras.

Multiclip 46 S: Grijp het starthandvat beet en start de motor door een snelle ruk aan het start-snoer.

Multiclip 46 SE: Start de motor door de start-sleutel met de klok mee te draaien. Laat de sleutel los wanneer de motor start. Doe altijd korte startpogingen zodat de accu niet leegloopt.

7. Voor een zo goed mogelijk maairesultaat, moet de motor altijd draaien op volle toeren.



Houd handen en voeten uit de buurt van het/de roterende mes(sen). Steek uw handen of voeten nooit onder de machine of in de uitwerpopening wanneer de motor draait.

MOTOR STARTEN (Honda)

1. Zet de grasmaaier op een vlakke en vaste ondergrond. Start niet in hoog gras.
2. Zorg ervoor dat de bougiekabel aangesloten is op de bougie.
3. Open de brandstofkraan (fig. 15).
4. Zet de gashendel **N** in de chokepositie  N.B.! Een warme motor heeft geen choke nodig (fig. 10).
5. Druk de Start/Stop-beugel **G** tegen het stuur. N. B.! De Start/Stop-beugel **G** moet ingedrukt gehouden worden opdat de motor niet zou stoppen (fig. 10).
6. Grijp het starthandvat beet en start de motor door een snelle ruk aan het startsnoer.
7. Duw wanneer de motor gestart is, de gashendel naar achteren tot het max. toerental bereikt is. N.B.! De motor moet altijd op het max. toerental draaien om abnormale trillingen op de machine te voorkomen.



Houd handen en voeten uit de buurt van het/de roterende mes(sen). Steek uw handen of voeten nooit onder de machine of in de uitwerpopening wanneer de motor draait.

AANDRIJVING IN-/UITSCHAKELEN

Schakel de aandrijving in door de koppelingsbeugel **I** tegen het stuur te drukken. Schakel de aandrijving uit door de koppelingsbeugel **I** los te laten (fig. 10,11).

Door het stuur omlaag te drukken, zodat de aandrijfwielen de grond niet meer aanraken, kunt U keren, achteruit rijden en rond struiken manoeuvreren zonder de aandrijving uit te schakelen.

MOTOR STOPPEN



Na het maaien is de motor erg warm. Raak de geluiddemper, de cylinders of de koelribben niet aan. Anders kunt u brandwonden oplopen.

1. Laat de Start/Stop-beugel **G** los om de motor te stoppen (afb. 10,11). Deze beugel mag niet buiten werking gesteld worden (b.v. door hem in ingedrukte stand tegen het stuur te vergrendelen), omdat de motor dan niet kan stoppen.

Honda: Sluit de brandstofkraan.

2. Als u de grasmaaier onbeheerd achterlaat, moet u de bougiekabel losmaken van de bougie.

Multiclip 46 SE: Neem ook de sleutel uit het startslot.



Indien de start-/stopbeugel niet langer functioneert, moet u de motor afzetten door de bougiekabel los te nemen van de bougie. Breng de maaier direct voor reparatie naar een erkende werkplaats.

TIPS BIJ HET RIJDEN

Denk eraan, alvorens het gras gemaaid wordt, stenen, speelgoed en andere harde voorwerpen te verwijderen.

Een machine met MULCHER-systeem maait het gras, hakt het fijn en blaast het daarna in de grasmat. Het afgeknipte gras hoeft niet opgenomen te worden.

Het beste MULCHER-effect verkrijgt men als de volgende regels in acht genomen worden:

1. Gebruik hoog motortoerental (vol gas).
2. Maai het gras niet te kort. Hoogstens 1/3 van de lengte dient afgemaait te worden.
3. De onderzijde van de kap altijd schoon houden.
4. Altijd een scherp mes gebruiken.
5. Maai liefst niet als het gras nat is. Het gras blijft dan makkelijker in de kap zitten en het resultaat wordt slechter.

MAAIHOOGTE



Schakel de motor uit voor u maaihoogte instelt.

Stel de maaihoogte niet zo laag in dat het mes/de messen in contact komen met onffenheden op de grond.

De grasmaaier heeft snelinstelling met 4 maaihoogtes bij elk wiel.

N.B.! Vergeet niet dat de hoogte-instelling in de tegenovergestelde richting werkt op respectievelijk de achter- en de vooras. Zorg ervoor dat u op alle wielen dezelfde maaihoogte instelt (afb. 16).

ONDERHOUD



De motor moet altijd eerst uigeschakeld worden en de bougiekabel moet altijd eerst gedemonteerd worden voor men service uitvoert op de motor of op de maaimachine.

Multiclip 46 SE: Als men reparaties of service van de motor of de grasmaaier uitvoert, moet men altijd eerst het aansluitcontact van de accu losmaken van het aansluitcontact van de motor (afb. 5).

Schakel de motor uit en demonteer de bougiekabel voor u de grasmaaier optilt om hem te transporteren.

Als u de machine op zijn kant moet leggen om de messen te vervangen, de olie te verversen, ze schoon te maken enz. Maak de vergrendelknoppen los, klap het stuur naar voren en leg de machine op zijn kant zodat hij op het stuur rust, zie (afb. 17).

SCHOONMAKEN

Na gebruik moet de maaimachine iedere keer schoongemaakt worden. Vooral de onderkant van de kap is belangrijk. Met de tuinslang schoonspoelen. Dan blijft de maaimachine langer goed en werkt beter.

N.B.! U mag geen hogedrukreiniger gebruiken. Als het gras vastgedroogd is, kunt u de maai- kap schoonschrappen. Werk indien nodig de onderkant- bij met lak om roestbeschadigingen te voorkomen.



Maak de geluiddemper en de directe omgeving regelmatig schoon en verwijder gras, vuil en brandbaar materiaal.

N.B.! 1 à 2 keer per jaar moet u schoonmaken onder de transmissiekap. Stel de laagste maaihoogte in. Maak de schroeven los en demonteer de transmissiekap (afb. 18). Maak schoon met een borstel of met luchtdruk.

De aandrijfwielen moeten één keer per seizoen inwendig worden schoongemaakt. Demonteer de naaf dop, de schroef, de onderlegging en het wiel. Borstel of blaas het tandwiel en de tandkrans schoon zodat er geen gras en vuil meer op zit (afb. 19). Monteer het wiel terug op zijn plaats.

KOELSYSTEEM

Voor elk gebruik moet het koelsysteem van de motor schoongemaakt worden. Verwijder eventuele grasresten, vuil e.d. van de koelflazen van de cilinder en van de luchtinlaat.

SMEREN

Stel de laagste maaihoogte in. Maak de schroeven los en demonteer de transmissiekap. Smeer de aandrijf as bij de glijlagers minstens één keer per seizoen met olie/oliespray (afb. 20).

OLIE VERVERSEN



Vervang de olie wanneer de motor warm is en de benzinetank leeg is. Wees voorzichtig wanneer u de olie aftapt, want de olie is warm en kan brandwonden veroorzaken.

Vervang de olie de eerste keer na 5 uur rijden, daarna om de 50 werkuren of één keer per seizoen. Verwijder de oliepeilstok en laat de olie weglopen in een emmer of iets ergelijks. Zorg ervoor dat de olie niet in het gras loopt.

Vul nieuwe olie bij: Gebruik SAE 30 of SAE 10W-30 olie. Het carter heeft een inhoud van 0.6 liter. Vul bij tot de olie tot aan de markering "FULL/MAX" op de oliepeilstok komt. Doe er niet te veel olie in.

LUCHTFILTER

Een vervuilde luchtfilter vermindert de kracht van de motor en veroorzaakt slijtage van de motor.

Briggs & Stratton LS 45 / LS 38: De luchtreiniger voorzichtig demonteren, zodat er geen vuil in de carburateur valt (afb. 21). Het schuimplastic filter eruit nemen en in vloeibaar detergent en water wassen. Het filter afdrogen. Giet wat olie op het filter en knijp het erin. De luchtreiniger weer monteren.

Het filter iedere drie maanden of iedere 25 draaiuren schoonmaken, afhankelijk wat het eerst gebeurt. Vaker als de motor op stofafbe grond werkt.

Briggs & Stratton ES 45: Draai de schroef los en klap het deksel voor de luchtreiniger naar beneden. Neem voorzichtig het filterinzetstuk uit (afb. 22). Klop dit uit tegen een plat oppervlak. Vervang het filterinzetstuk als het nog steeds vuil is.

Reinig het filter eens in de drie maanden of na elke 25 werkuren, al naar gelang wat zich het eerste voordoet. Doe dit vaker als de maaier op stoffige grond wordt gebruikt.

Honda: Demonteer het deksel en verwijder het filter (afb. 23). Controleer het filter nauwkeurig op gaten of beschadigingen. Een kapot of beschadigd filter moet worden vervangen.

Om vuil te verwijderen dient u het filter eerst voorzichtig tegen een harde ondergrond uit te kloppen. U kunt ook met perslucht tegen de achterkant van het filter blazen. Probeer niet het filter schoon te borstelen, omdat er daardoor vuil in de vezels wordt gedrukt. Als het filter erg vies is, moet het worden vervangen.

Reinig het filter om de 25 draaiuren of eenmaal per seizoen; echter vaker wanneer de motor op stoffig terrein werkt.

Tecumseh: Controleer het luchtfilter na elke 25 werkuren of vaker als de motor in stoffige omstandigheden moet werken. Als het schuimrubberfilter vies of verstopt is, moet dit worden vervangen.

Demonteer deksel **A**. Maak de binnenkant van deksel **A** en filtersteun **E** schoon (afb. 24). Verzaadig het schuimrubberfilter **C** met twee theelepels (ca. 20 ml) motorolie. Masseer het filter met een schone doek om overtollige olie te verwijderen. Controleer ook pakking **D**. Vervang deze ingeval van beschadiging of vervorming.

Zet deksel **A** weer op zijn plaats.

BOUGIE



Probeer nooit te ontdekken of er vonken zijn door de bougie of de bougiekabel te verwijderen. Gebruik een goedgekeurd testapparaat.

Maak met regelmatige tussenpozen de bougie schoon (iedere 100 bedrijfsuren). Gebruik een- taalborstel voor het schoonmaken. De electro- deafstand correct afstellen (afb. 25).

Verwissel de bougie als de elektroden al te veel verbrand zijn of als de bougie beschadigd is. De motorenfabrikanten geven de volgende aanbeve- lingen:

Briggs & Stratton: Champion J19LM (RJ19LM), Electrodenafstand 0,75 mm.

Honda: BPR6ES (NGK), Electrodenafstand 0,7-0,8 mm.

Tecumseh: Champion RJ17LM, RJ19LM, Electrodenafstand 0,6 mm.

ACCU (Multiclip 46 SE)



Het electrolyt in de accu is giftig en bij- tend, en kan zware brandwonden ver- oorzaken. Zorg dat het niet in contact komt met uw huid, ogen en kleren.

Bij normaal gebruik, in vol seizoen, wordt de accu opgeladen door de motor. Als de motor niet gestart kan worden met de startsleutel, kan dit te wijten zijn aan het feit dat de accu leeg is. Sluit de accu- lader aan op het aansluitingscontact van de accu en laad gedurende 24 u (afb. 5). Sluit na het laden het aansluitcontact van de accu aan op het aansluitcon- tact van de motor.

N.B.! De acculader mag niet direct op het aansluit- contact van de motor worden aangesloten. De mo- tor kan niet gestart worden met de lader als stroombron, en de lader kan beschadigd raken.

OPBERGEN TIJDENS HET WINTERSEIZOEN

Berg de maaier, met de goed opgeladen accu ge- monteerd, op een droge en koele plaats op (tussen 0° C en +15° C). Om de conditie van de accu niet te verslechteren, moet ze minstens één keer wor- den opgeladen tijdens de opbergperiode. Voor het begin van de nieuwe maaiseizoen moet de accu op- nieuw worden opgeladen gedurende 24 uur.

AFSTELLEN VAN DE KOPPELINGS- KABEL

Als de aandrijving niet wordt ingeschakeld wan- neer de koppelingsbeugel tegen het stuur wordt ge- drukt, kan dit te wijten zijn aan het feit dat de koppelingskabel niet strak genoeg zit.

Stel als volgt in:

1. Verwijder de tandwielkast door de schroeven **S** los te nemen (fig. 18).
2. Met de koppelingsbeugel los moet de machine zonder weerstand naar achteren getrokken kunnen worden. Als dat niet het geval is borgmoer **U** los- maken en nippel **T** vastschroeven totdat de machi- ne naar achteren kan worden gerold (fig. 26).

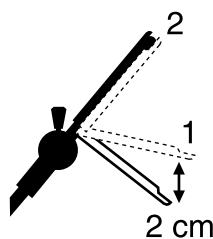

3. Als de koppelingsbeugel ca. 2 cm is ingedrukt (stand 1), moet het moeilijk zijn de machine naar achteren te trekken. Met de koppelingsbeugel geheel inge- drukt (stand 2) moet het niet mo- gelijk zijn de machine naar achteren te trekken. Maak borg- moer **U** los en schroef nippel **T** los totdat deze stand bereikt is.

4. Haal tenslotte borgmoer **U** aan.

MESSENSCHIJF



Draag veiligheidshandschoenen wan- neer u het mes/de messen vervangt, zo- dat u geen snijwonden oploopt.

Botte en beschadigde messen rukken het gras af en de grasmat ziet er lelijk uit na het maaien. Nieuwe scherpe messen snijden het gras af. Het ziet er groen en fris uit na het maaien.

Na een aanrijding moeten het mes/de messen altijd gecontroleerd worden. Verwijder eerst de bougie- kabel. Als het messensysteem beschadigd is moe- ten de defecte delen verwisseld worden. Gebruik altijd originele onderdelen.

Maak schroef los om het mes te vervangen. Mon- teer het nieuwe mes zo dat het gestanste STIGA- logo naar boven naar de mesbevestiging gericht is (niet naar het gras). Monteer de onderlegging en de schroef terug op hun plaats. Haal de schroef goed aan. Aanhaalmoment 40 Nm (afb. 27).

Bij het vervangen van een mes moet ook de mes- bout worden vervangen.

Valt niet onder garantie: schade veroorzaakt door het maaien tegen harde voorwerpen.

Bij het vervangen van messen, meshouders en mesbouten altijd originele reserveonderdelen gebruiken. Andere dan originele reserveonderdelen kunnen risico's met zich meebrengen, ook al passen ze op de machine.

HET SLIJPEN VAN MESSEN

Eventuele slijpwerkzaamheden moeten worden uitgevoerd op een wet- of slijpsteen (nat slijpen).

Uit veiligheidsoverwegingen mag het mes niet worden geslepen op een amarilschijf. Een te hoge temperatuur kan het mes broos maken.



Als het mes wordt geslepen moet het naderhand uitgebalanceerd worden om schade door trillingen te voorkomen (afb. 28).

OPSLAG

OPBERGEN TIJDENS HETWINTERSEIZOEN

Maak de brandstoftank leeg. Start de motor en laat hem draaien tot hij stilvalt. Dezelfde benzine mag niet meer dan één maand in de tank blijven.

Kantel de motor en draai de bougie eruit. Giet een lepel motorolie in het bougiegat. Trek langzaam de starthandle uit, zodat de olie zich kan verspreiden in de motor. Bougie opnieuw plaatsen.

De maaier grondig reinigen en hem opbergen op een droge plaats.
