

STIGA

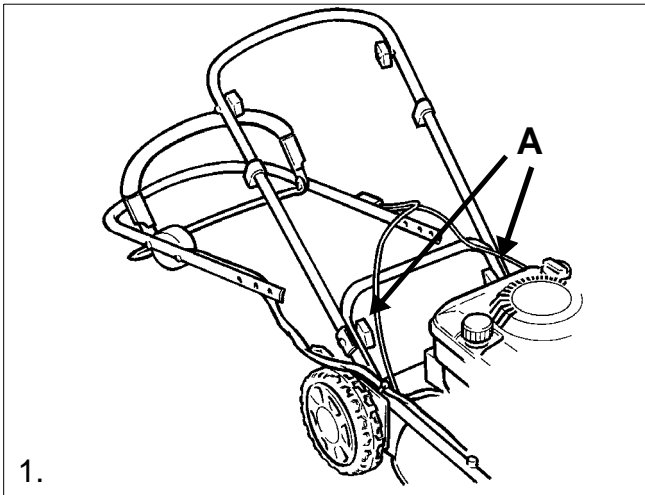

Multiclip

46 S
46 SE



1.

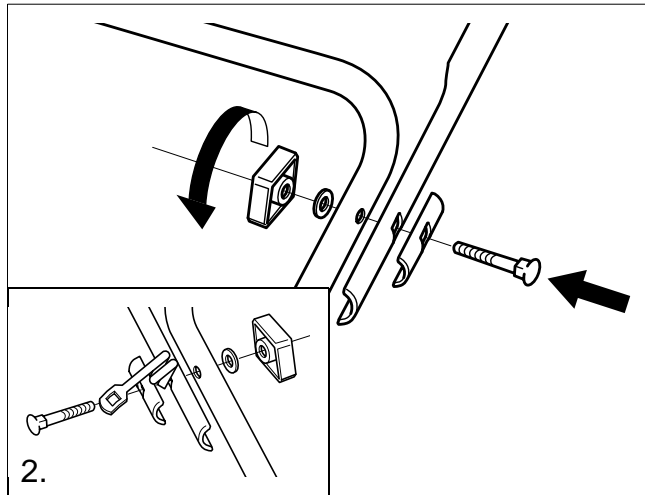

2.

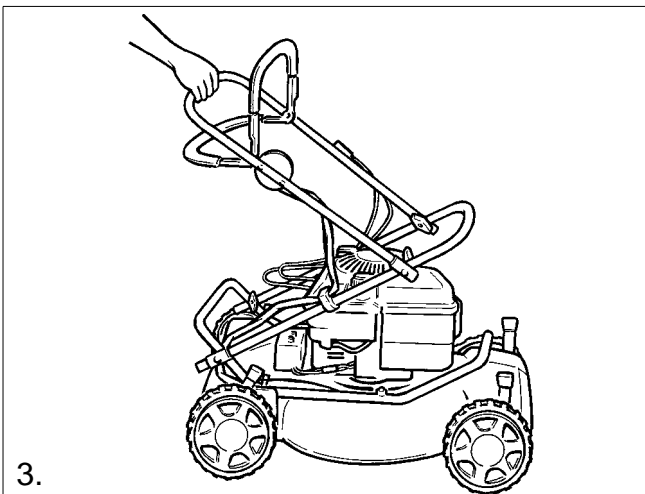

3.

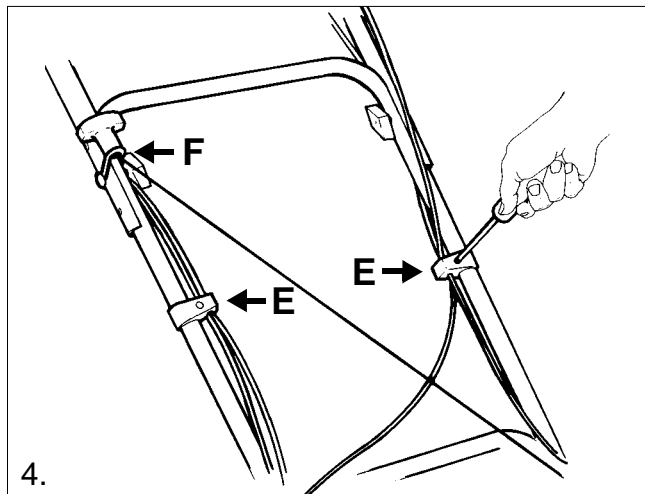

4.

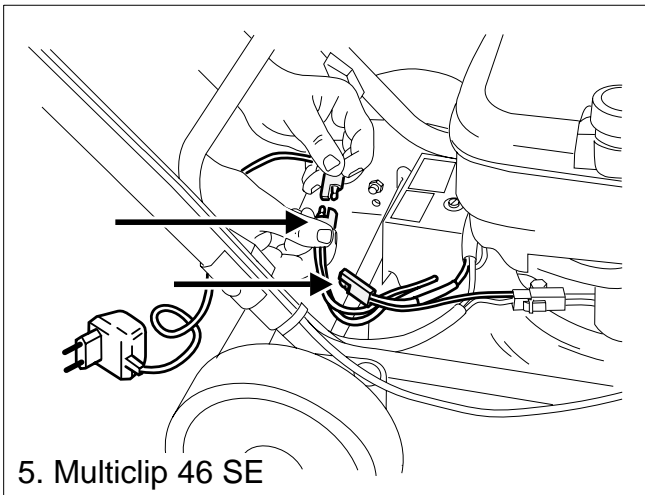

5. Multiclip 46 SE

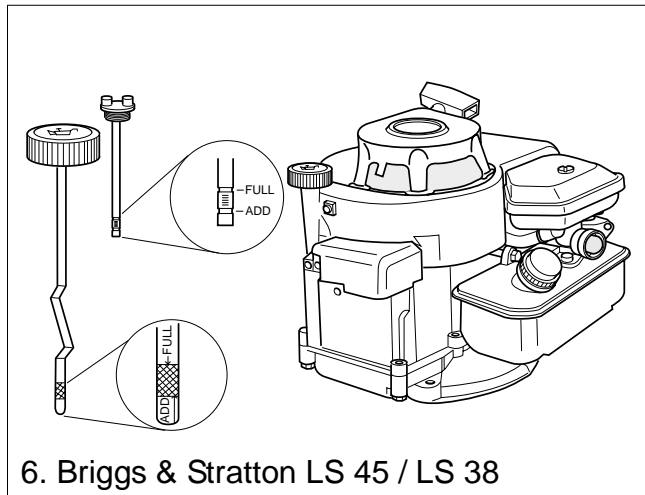

6. Briggs & Stratton LS 45 / LS 38

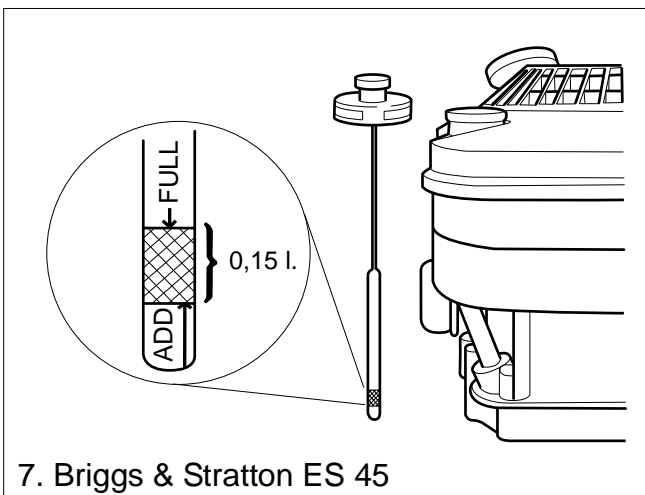

7. Briggs & Stratton ES 45

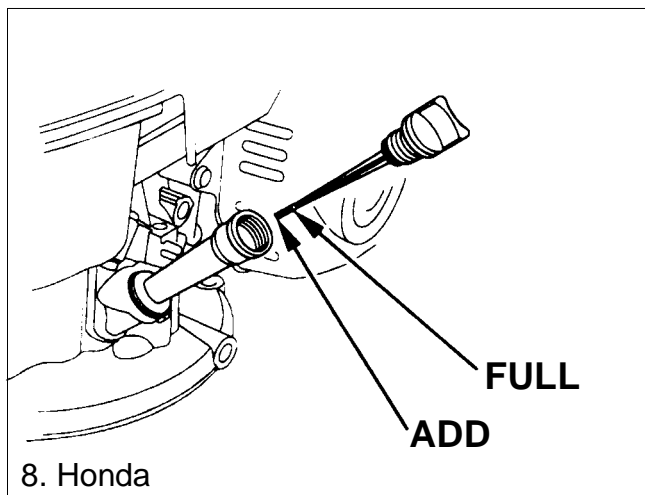

8. Honda

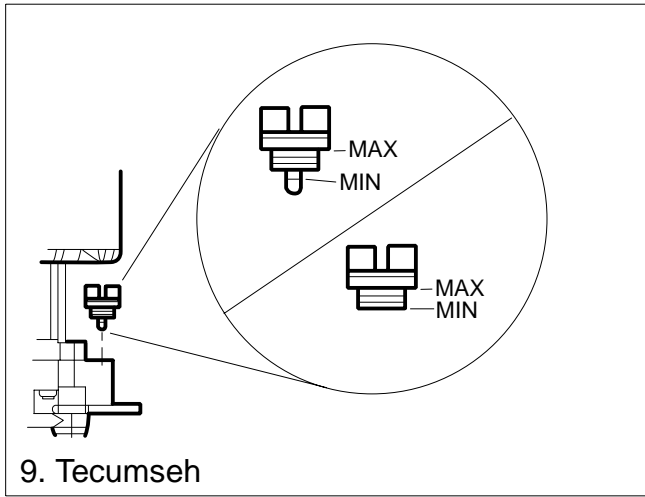

9. Tecumseh

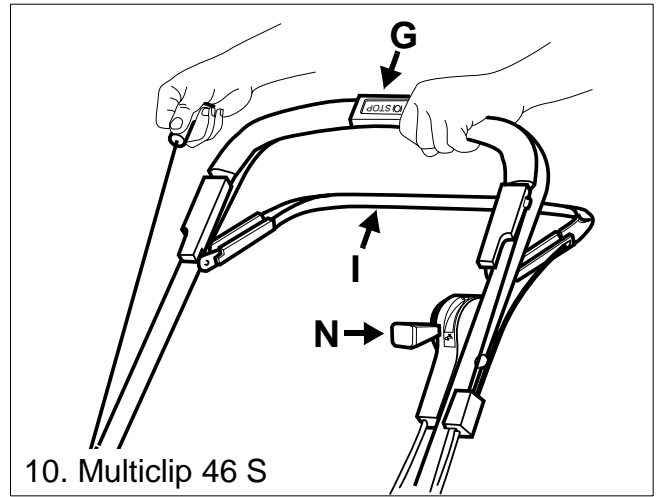

10. Multiclip 46 S

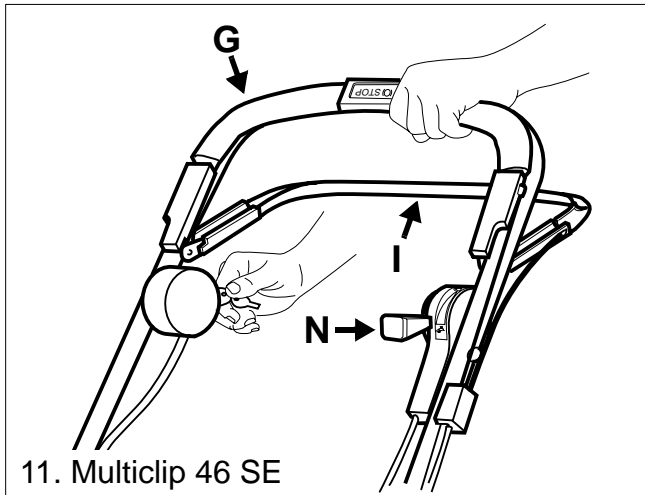

11. Multiclip 46 SE

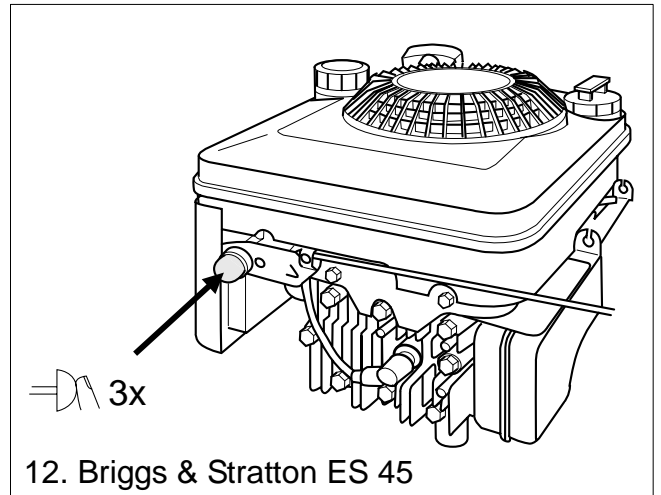

12. Briggs & Stratton ES 45

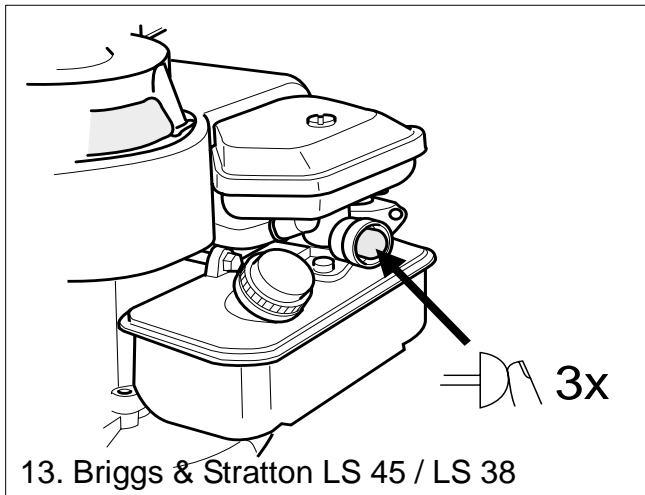

13. Briggs & Stratton LS 45 / LS 38

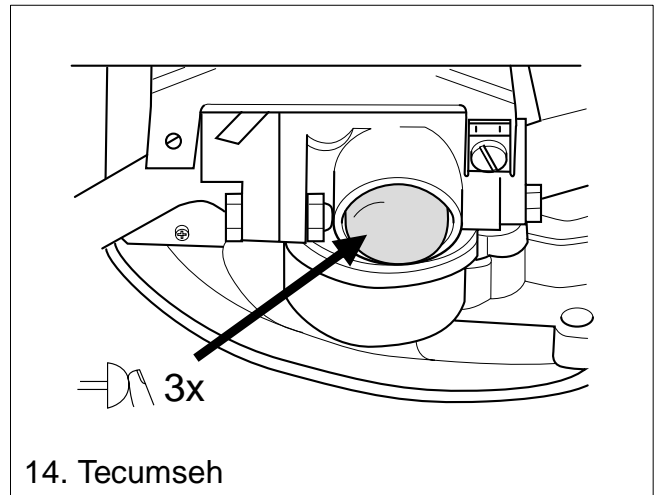

14. Tecumseh

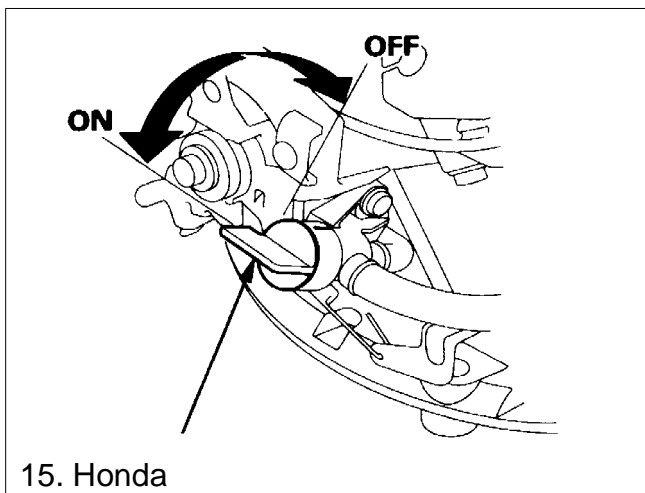

15. Honda

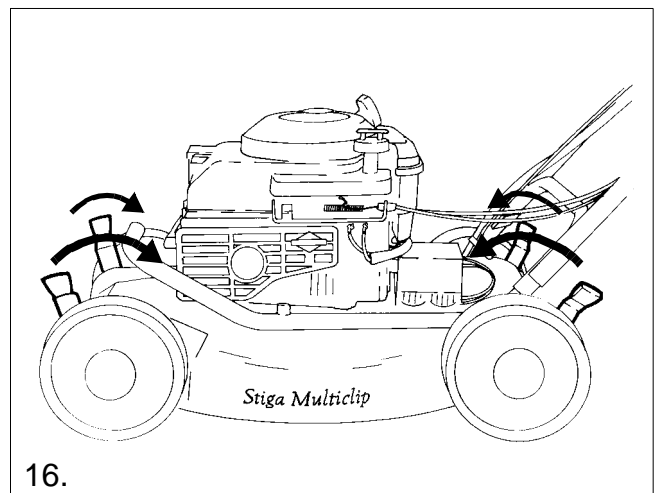

16.

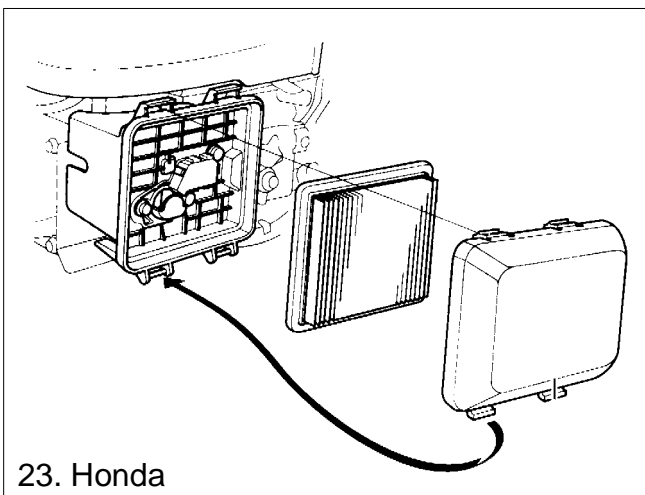
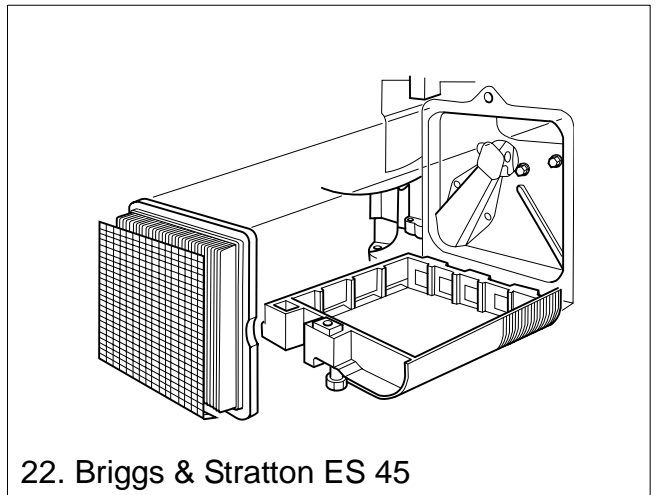
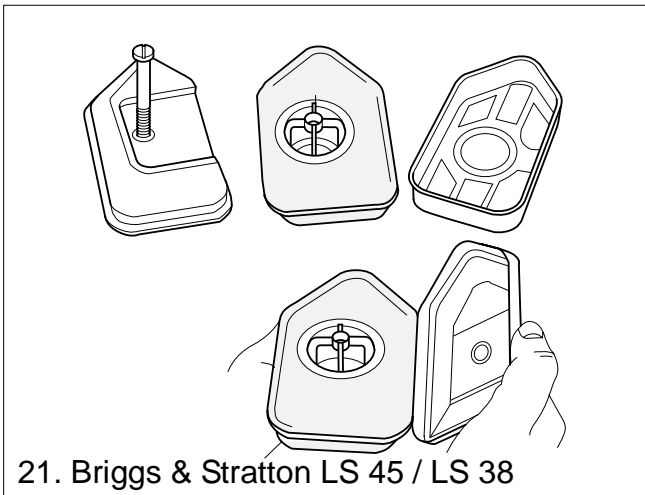
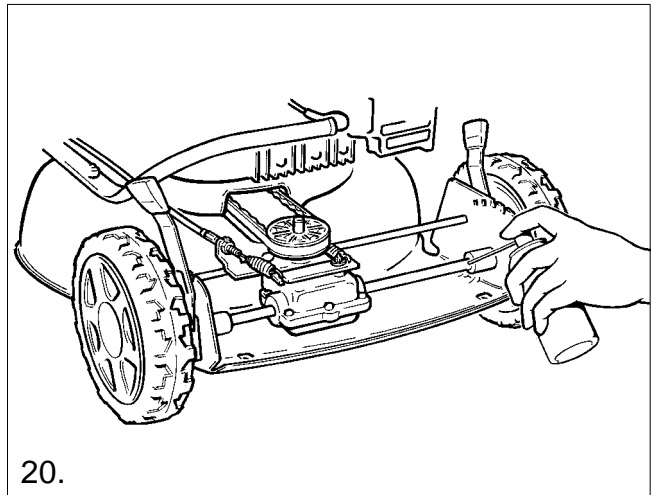
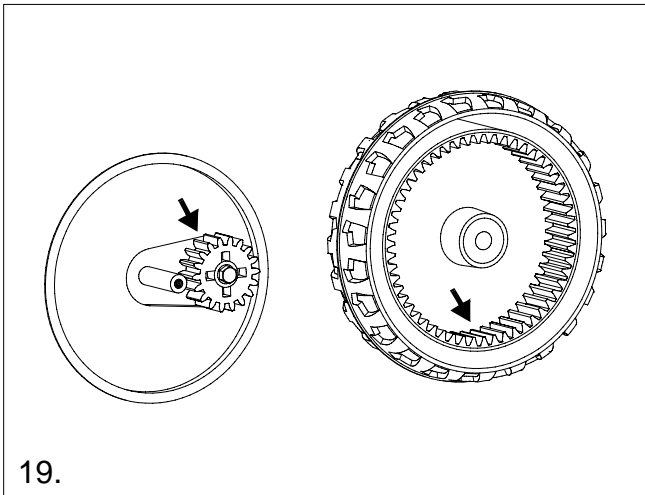
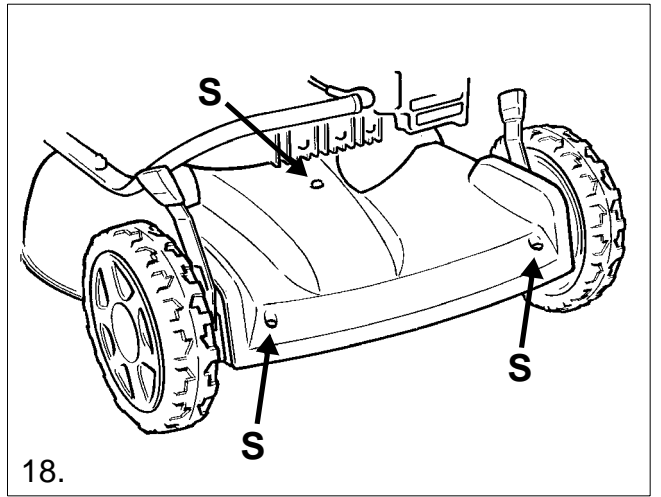
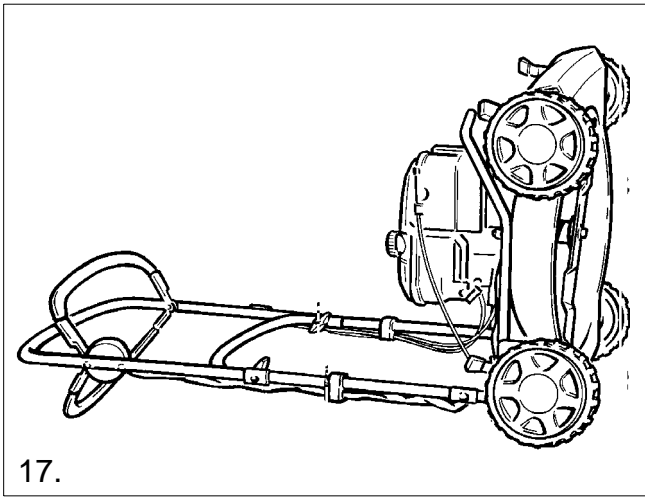

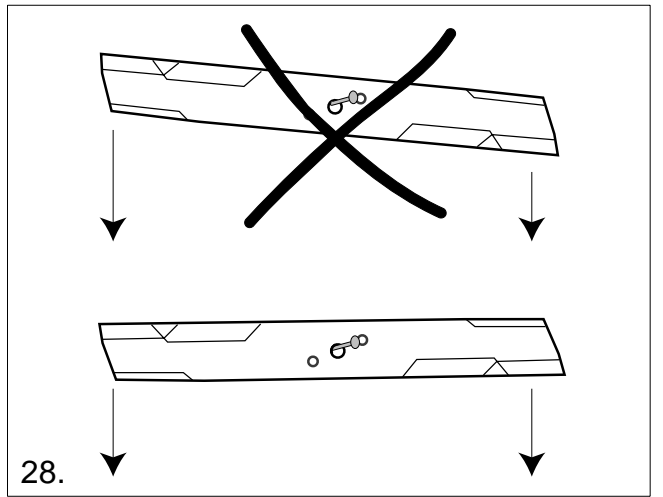
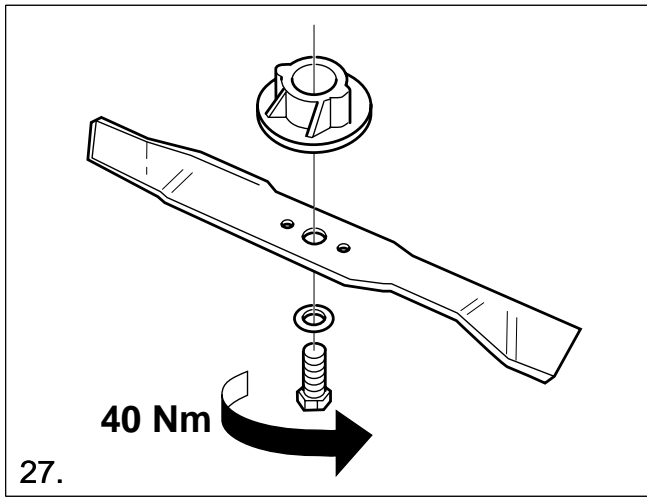
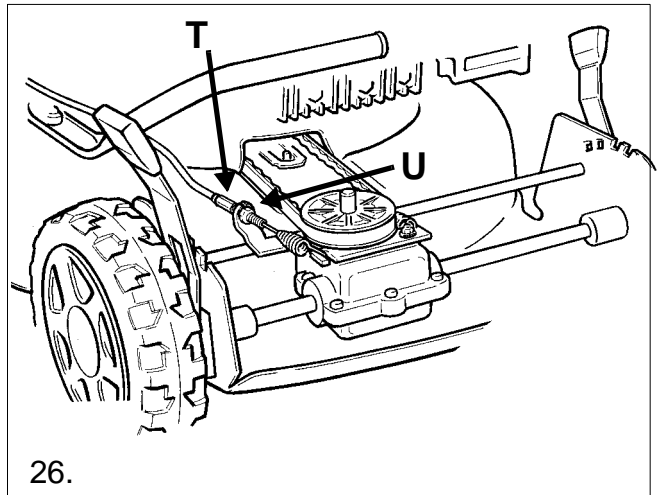
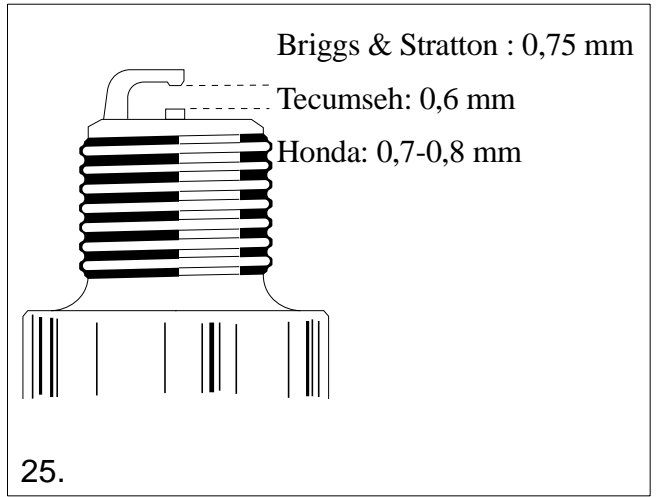
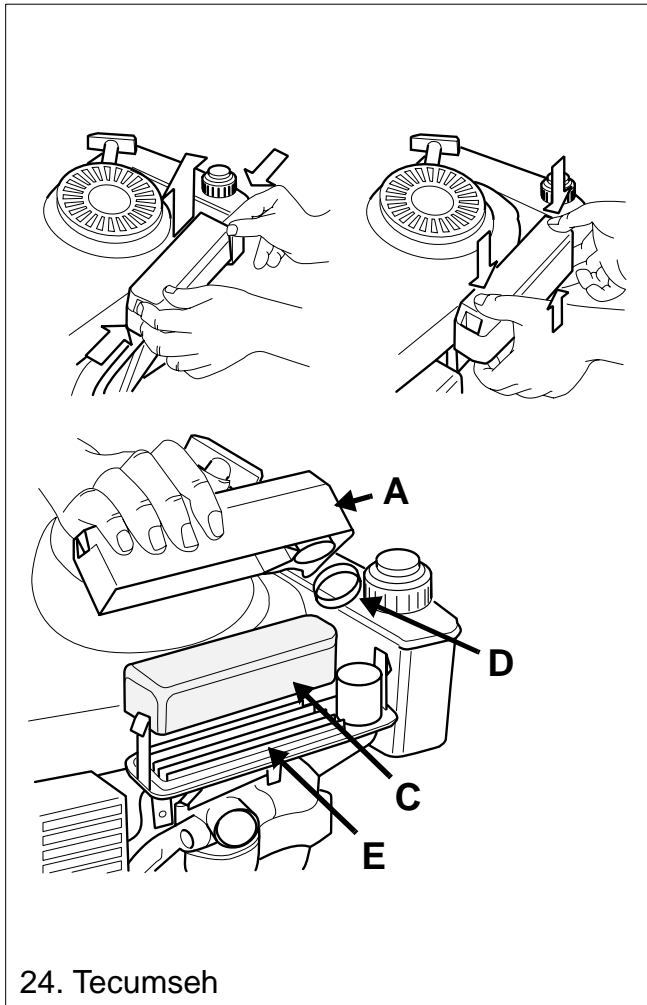

SYMBOLES

Les symboles suivants placés sur la machine indiquent que la plus grande attention et la plus grande prudence sont requises lors de l'utilisation de la machine.

Les symboles indiquent:



Attention! Avant d'utiliser la machine, lisez attentivement le mode d'emploi et le manuel de sécurité.



Attention! Veillez à ce que personne ne se trouve à proximité de la machine. Danger de projection d'objets.



Attention! N'introduisez ni la main ni le pied sous le capot lorsque la machine est en marche.



Attention! Avant de commencer tout travail de réparation, retirez le fil de la bougie.



IMPORTANT

Certains modèles ne comportent pas de commande d'accélération. Le régime du moteur est réglé de telle sorte que le moteur travaille à la puissance optimale tout en réduisant les gaz d'échappement.

MONTAGE

GUIDON

Lever le haut du guidon et le ramener derrière la machine. Déplier la partie inférieure du guidon et serrer les molettes de verrouillage **A** (fig. 1).

Monter ensuite la partie supérieure du guidon. Monter également un étrier du côté droit destiné à recevoir le dispositif de démarrage (fig. 2).

Position de rangement: Desserrer les molettes de verrouillage de la partie inférieure du guidon et plier celle-ci en avant. Desserrer ensuite les molettes de verrouillage de la partie supérieure du guidon et rabattre celle-ci en arrière (fig. 3).

Attention! Vérifier qu'aucun câble n'est coincé ou risque de se casser en manipulant le guidon.

COMMANDES

Fixer les câbles et les câbles électriques (Multiclip 46 SE seulement) dans les supports de câbles **E** (fig. 4). Attacher la poignée de démarrage dans l'étrier **F** du côté droit du guidon.

BATTERIE (Multiclip 46 SE)



L'électrolyte de batterie est nocif et corrosif. Il peut provoquer de dangereuses brûlures. En éviter le contact avec la peau, les yeux et les vêtements.

Avant démarrage, recharger la batterie pendant 24 heures. Voir rubrique "ENTRETIEN, BATTERIE".

UTILISATION DE L'EQUIPEMENT

AVANT LE DEMARRAGE

REEMPLIR D'HUILE LE CARTER DEVILEBREQUIN



La tondeuse est livrée sans huile dans le carter du moteur. Il faut remplir d'huile le carter du moteur avant de démarrer pour la première fois.

1. Retirer la jauge d'huile (fig. 6,7,8,9).
2. Remplir le carter de vilebrequin du moteur avec 0,6 litres d'huile de bonne qualité (classe de service SE, SF ou SG). Utiliser de l'huile SAE 30 ou SAE 10 W-30.
3. Mettre de l'huile jusqu'à atteindre le repère "FULL/MAX" sur la jauge. Ne pas mettre trop d'huile

CONTROLE DU NIVEAU D'HUILE

Vérifier avant chaque emploi que le niveau d'huile se trouve entre "FULL/MAX" (plein) et "ADD/MIN" (ajouter) sur la jauge d'huile. La tondeuse doit reposer sur un sol plan.

Briggs & Stratton, Honda: Dévisser, sortir et essuyer la jauge d'huile (fig. 6,7,8). La remettre en place, l'enfoncer bien à fond et la revisser. Puis la dévisser à nouveau, la sortir et vérifier le niveau d'huile. Si le niveau est trop bas, faire l'appoint jusqu'au repère "FULL/MAX" (plein).

Tecumseh: Nettoyez soigneusement autour du bouchon d'huile avant de l'enlever (fig. 9). Si le niveau d'huile n'atteint pas le bord de l'ouverture rajoutez de l'huile. Remettez en place le bouchon.

REPLISSAGE DU RESERVOIR D'ESSENCE



Remplir de carburant avant de mettre le moteur en marche. Ne jamais enlever le bouchon du réservoir ou procéder au remplissage alors que le moteur tourne ou est encore chaud.

Ne jamais remplir complètement le réservoir de carburant. Y laisser un petit volume libre pour permettre une éventuelle expansion de l'essence.

N'utiliser que de l'essence pure sans plomb, jamais de mélange 2 temps (essence et huile).

Attention. L'essence est une denrée périssable, ne pas en stocker plus que nécessaire pour 30 jours.

DEMARRAGE DU MOTEUR (Briggs & Stratton, Tecumseh)

1. Mettre la tondeuse sur une surface plane et ferme. Ne pas tenter de la mettre en route dans de l'herbe haute.
2. S'assurer que le câble d'allumage est relié à la bougie d'allumage.
3. Si la tondeuse est équipée d'une commande d'accélérateur **N**, la mettre sur plein régime  (fig. 10,11).
4. Pour démarrer le moteur froid: bien appuyer sur la membrane de la pompe (Primer) 3 fois de suite (fig. 12,13,14).

Pour démarrer le moteur chaud, il n'est pas nécessaire d'actionner la pompe (Primer). Si le moteur s'est arrêté faute de carburant, remettre du carburant dans le réservoir et appuyer à nouveaux trois fois.

5. Appuyer l'étrier **G** de Marche/Arrêt contre la direction. Attention! La commande de Marche / Arrêt **G** doit être maintenue enfoncée, sinon le moteur s'arrête (fig. 10,11).
6. Pour faciliter le démarrage appuyer sur le mancheron de façon à lever légèrement les roues avant. Ne pas démarrer directement dans l'herbe haute.

Multiclip 46 S: Saisir la poignée de démarrage et mettre le moteur en marche en tirant vigoureusement sur le cordon d'amorce.

Multiclip 46 SE: Démarrer le moteur en tournant la clé de contact dans le sens horaire. Lâcher celle-ci dès que le moteur démarre. Ne faire que de brefs essais pour ne pas épuiser la batterie.

7. Pour avoir la meilleure tonte, travailler toujours à plein régime.



Tenir les mains et les pieds à l'écart des parties rotatives. Ne jamais mettre la main ou le pied dans la tondeuse ou dans l'éjecteur d'herbe quand le moteur est en route.

MARCHE DU MOTEUR (Honda)

1. Mettre la tondeuse sur une surface plane et ferme. Ne pas tenter de la mettre en route dans de l'herbe haute.
2. S'assurer que le câble d'allumage est relié à la bougie d'allumage.
3. Ouvrir le robinet de carburant (fig. 15).
4. Mettre la commande d'accélérateur **N** en position . Ne pas utiliser le démarreur avec un moteur chaud (fig. 10).
5. Appuyer l'étrier **G** de Marche/Arrêt contre la direction. Attention! La commande de Marche/Arrêt **G** doit être maintenue enfoncée, sinon le moteur s'arrête (fig. 10).
6. Saisir la poignée de démarrage et mettre le moteur en marche en tirant vigoureusement sur le cordon d'amorce.
7. Quand le moteur a démarré, tirer en arrière la commande d'accélérateur jusqu'au régime maximal. Attention! Le moteur doit toujours tourner au régime maximal pour éviter des vibrations anormales dans la machine.



Tenir les mains et les pieds à l'écart des parties rotatives. Ne jamais mettre la main ou le pied dans la tondeuse ou dans l'éjecteur d'herbe quand le moteur est en route.

EMBRAYAGE ET DÉBRAYAGE DE L'ENTRAÎNEMENT

Enclencher l'entraînement en poussant l'étrier d'embrayage **I** contre le guidon. Libérer l'entraînement en relâchant l'étrier **I** (fig. 10,11).

En appuyant sur le guidon de manière à diminuer la pression des roues motrices sur le sol, il est possible de faire demi-tour, de reculer, de manoeuvrer autour des arbres etc, sans avoir à débrayer.

ARRET DU MOTEUR



Le moteur peut être très chaud aussitôt après l'arrêt. Ne pas toucher le silencieux, le cylindre ou le radiateur. Il y a risque de brûlures.

1. Lâcher la commande de Marche/Arrêt **G** pour arrêter le moteur (fig. 10,11). Cet étrier ne doit pas être mis hors fonction (par exemple en l'attachant à la direction en position enfoncée) car alors on ne peut pas arrêter le moteur.

Honda: Fermer le robinet de carburant.

2. Si la tondeuse doit être laissée sans surveillance, enlever de la bougie le câble d'allumage.

Multiclip 46 SE: Retirer même la clé de contact.



Si l'étrier de Marche/Arrêt ne fonctionne plus, arrêter le moteur en retirant le câble d'allumage de la bougie. Amener immédiatement la tondeuse à un centre de service autorisé pour réparation.

CONDUITE

Avant de tondre le gazon, le débarrasser des pierres, jouets ou autres objets durs.

Une machine munie du système MULCHER (hachage-paillage) coupe l'herbe, la hache finement puis le rejette par soufflage dans le gazon. L'herbe coupée n'est donc pas collectée.

Le fonctionnement optimal de ce système MULCHER nécessite le respect des règles suivantes:

1. Opérer à régime moteur élevé (pleins gaz).
2. Ne pas couper l'herbe trop courte. N'enlever au maximum que le tiers de sa longueur.
3. Maintenir toujours le dessous du carter de coupe en parfait état de propreté.
4. Toujours utiliser un couteau bien affûté.
5. Eviter de tondre le gazon lorsque l'herbe est mouillée car celle-ci se colle alors facilement sous le carter et les résultats obtenus ne sont plus aussi bons.

HAUTEUR DE COUPE



Eteindre le moteur avant de régler la hauteur.

Ne réglez pas la hauteur de coupe si bas que le ou les couteaux viennent se heurter aux inégalités du terrain.

La tondeuse a un réglage rapide à 4 hauteurs de coupe sur chacune des roues.

Attention! Remarquer que le réglage de hauteur de coupe fonctionne à l'inverse sur le train arrière et sur le train avant. S'assurer d'avoir la même hauteur de coupe sur les quatre roues (fig. 16).

ENTRETIEN



Aucune opération de service ne doit être entreprise sur le moteur ou la tondeuse si le moteur n'a pas été arrêté et le câble d'allumage enlevé de la bougie.

Multiclip 46 SE: N'entreprendre aucune mesure d'entretien sur le moteur ou sur la tondeuse sans avoir déconnecté du moteur le contacteur de batterie (fig. 5).

Arrêtez le moteur et desserrez le câble des bougies si la tondeuse doit être soulevée, par exemple lors d'un transport.

S'il faut basculer la machine afin de procéder au remplacement de lame, à une vidange, à un nettoyage etc. Desserrer les molettes de verrouillage, rabattre le guidon en avant, pencher la tondeuse en arrière afin qu'elle repose sur le guidon, comme le montre la (fig. 17).

NETTOYAGE

Nettoyer la tondeuse après chaque tonte et tout particulièrement la face intérieure du carter de la machine. Rincer au jet. Cette simple opération assurera à la machine une grande longévité et un bon fonctionnement.

Attention! Pas de lavage à l'eau sous pression. Si de l'herbe séchée adhère à l'appareil, on devra l'enlever en grattant. Au besoin, rectifier le dessous du châssis avec de la peinture pour éviter la rouille.



Enlever régulièrement du silencieux et autour de celui-ci l'herbe sèche, la saleté et les déchets inflammables.

Attention! Nettoyer en dessous du carter de transmission 1-2 fois par an. Régler à la hauteur de coupe minimum. Desserrer les vis et démonter le carter de transmission (fig. 18). Nettoyer à l'aide d'une brosse ou d'air comprimé.

Il convient de nettoyer l'intérieur des roues motrices une fois par saison. Démonter la jante, desserrer les vis, enlever les rondelles et démonter la roue. Débarrasser l'engrenage et la couronne dentée d'herbes et de déchets (fig. 19). Remonter la roue.

SYSTEME DE REFROIDISSEMENT

Avant chaque utilisation, nettoyer le système de refroidissement du moteur. Enlever les restes d'herbe, poussières, etc. des brides de refroidissement des cylindres ainsi que de l'admission d'air.

GRAISSAGE

Régler à la hauteur de coupe minimum. Desserrer les vis et démonter le carter de transmission. Lubrifier l'arbre d'entraînement au niveau des bagues de paliers de glissement avec de l'huile au moins une fois par saison (fig. 20).

VIDANGE D'HUILE



L'huile moteur peut être très chaude si on l'évacue aussitôt après l'arrêt. On laissera le moteur refroidir quelques minutes avant de vider l'huile du moteur.

Procéder à la première vidange après 5 heures d'utilisation, puis toutes les 50 heures de marche ou une fois par saison. Retirer la jauge d'huile, incliner la tondeuse et laisser l'huile s'écouler dans un récipient. Faire attention à la pelouse.

Remplir d'huile neuve, en prenant de l'huile SAE 30 ou SAE 10W-30. Le carter de vilebrequin contient environ 0,6 litres. Remplir jusqu'au repère "FULL/MAX" sur la jauge. Ne pas mettre trop d'huile.

FILTRE A AIR

Un filtre à air sale et colmaté réduit la puissance du moteur et en accroît l'usure.

Briggs & Stratton LS 45 / LS 38: Démonter le filtre à air avec précaution de manière qu'aucune saleté ne tombe dans le carburateur (fig. 21). Sortir le filtre en mousse de plastique et le laver dans du liquide lave-vaisselle mélangé à de l'eau. L'essuyer,

verser un peu d'huile dessus et le presser afin que celle-ci y pénètre bien. Remettre le filtre à air en place.

Nettoyer le filtre tous les trois mois ou toutes les 25 heures de service, suivant la période écoulée la première, et même plus souvent si le moteur opère sur sol poussiéreux.

Briggs & Stratton ES 45: Desserrer les vis et abaissez le couvercle du filtre à air. Retirez soigneusement la cartouche (fig. 22). Tapotez-la doucement contre une surface plane. Changez le filtre s'il est toujours sale.

Nettoyer le filtre tous les trois mois ou les 25 heures de marche selon le cas se présentant en premier, et plus souvent si la machine travaille sur des sols poussiéreux.

Honda: Démonter le couvercle et retirer le filtre (fig 23). Contrôler soigneusement que le filtre ne présente ni trou ni dommage. Remplacer le filtre s'il est défectueux ou endommagé.

Pour retirer la poussière, frapper le filtre doucement plusieurs fois contre une base dure ou nettoyer la face arrière du filtre avec de l'air comprimé. Ne pas essayer de broser le filtre pour le nettoyer: le broissage fait pénétrer la poussière dans les fibres. Un filtre très encrassé doit être remplacé.

Nettoyer le filtre toutes les 25 heures d'utilisation ou une fois par saison. Un nettoyage plus fréquent est recommandé si le moteur travaille dans des environnements poussiéreux.

Tecumseh: Vérifier le filtre à air toutes les 25 heures de marche, plus souvent si le moteur travaille dans un milieu poussiéreux. Si le filtre en caoutchouc mousse est encrassé ou saturé il devra être changé.

Démonter le couvercle **A**. Nettoyer l'intérieur du couvercle **A** et le support de filtre **E** (fig. 24). Mettre deux cuillerées à café (environ 20 ml) d'huile de moteur dans le filtre en caoutchouc mousse **C**. Passer un chiffon propre sur le filtre pour enlever tout excès d'huile. Vérifier également la garniture **D** et la changer si elle est abimée ou déformée.

Remonter le couvercle **A**.

BOUGIE



N'essayez jamais de provoquer une étincelle en enlevant la bougie ou le câble d'allumage, Utilisez un appareil de contrôle agréé.

Nettoyer la bougie à intervalles réguliers (toutes les 100 heures de service) et à l'aide d'une brosse métallique. Régler correctement l'écartement des électrodes (fig. 25).

Remplacer la bougie si ses électrodes sont trop brûlées ou si elle est endommagée. Les recommandations des constructeurs de moteurs sont les suivantes:

Briggs & Stratton: Champion J19LM (RJ19LM),
Ecartement des électrodes: 0,75 mm.

Honda: BPR6ES (NGK),
Ecartement des électrodes: 0,7-0,8 mm.

Tecumseh: Champion RJ17LM, RJ19LM,
Ecartement des électrodes: 0,6 mm.

BATTERIE (Multiclip 46 SE)



L'électrolyte de batterie est nocif et corrosif. Il peut provoquer de dangereuses brûlures. En éviter le contact avec la peau, les yeux et les vêtements.

En utilisation normale, en cours de saison, la batterie se recharge grâce au moteur. Si le moteur ne démarre pas avec la clé de contact, il se peut que la batterie soit déchargée. Branchez le chargeur à la prise de la batterie et chargez pendant 24 heures (fig. 5). Lorsque la batterie est chargée, branchez la prise de la batterie sur la prise du moteur.

Attention! Le chargeur de batterie ne doit en aucun cas être raccordé au contacteur de raccordement du moteur. Il n'est pas possible de démarrer le moteur en utilisant le chargeur comme source d'énergie et le chargeur risque d'être endommagé.

REMISAGE HIVERNAL

Remise la tondeuse pour l'hiver avec sa batterie chargée dans un endroit sec et frais (entre 0° C et +15° C). Recharger au besoin la batterie au moins une fois au cours de l'hiver. En début de saison, recharger à nouveau la batterie pendant 24 heures.

RÉGLAGE DU CÂBLE D'EMBRAYAGE

Si l'entraînement n'est pas enclenché quand on enfonce l'étrier d'embrayage contre le guidon, le câble peut être trop peu tendu.

Ajuster comme suit:

1. Démontez le capot de la transmission en desserrant les vis **S** (fig. 18).
2. Lorsque la bride d'accouplement est desserrée, il doit être possible de faire reculer la machine sans rencontrer de résistance. Si ce n'est pas le cas, desserrer l'écrou de blocage **U** et tourner le nipple **T** jusqu'à ce que la machine puisse reculer (fig. 26).

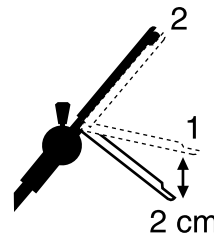

3. Lorsque la bride d'accouplement est enfoncée d'environ 2 cm (position 1) une résistance rend difficile le recul de la machine. Lorsque la bride d'accouplement est complètement enfoncée (position 2) il ne devra pas être possible de reculer la machine. Desserrer l'écrou de blocage **U** et le nipple **T** jusqu'à ce que cette position soit atteinte.

4. Serrer les écrous de serrage **U**.

REMPACEMENT DU COUTEAU



Portez des gants protecteurs pour remplacer couteau ou lame de couteau, afin d'éviter de vous couper.

Les couteaux émoussés et endommagés arrachent l'herbe et donnent à la pelouse un mauvais aspect après la tonte. Les couteaux neufs, bien affûtés, coupent l'herbe qui garde un bel aspect de verdure et de fraîcheur même après la tonte.

Contrôler toujours les lames de couteau après une collision. Débrancher d'abord le câble de bougie. Si le mécanisme de coupe est endommagé, en échanger les éléments défectueux en n'utilisant que des pièces détachées d'origine.

Pour remplacer la lame, desserrer la vis. Monter la nouvelle lame de façon que le logotype poinçonné STIGA soit tourné vers le haut, vers le support de lame (non vers l'herbe). Remonter la rondelle et la vis. Serrer fortement la vis. Couple de serrage 40 Nm (fig. 27).

Lors du remplacement des lames il est également nécessaire de changer le boulon central de lame.

La garantie ne couvre pas les dommages causés à la lame, à la fixation de la lame ou au moteur à la suite de passages sur des objets durs.

En cas de remplacement de la lame, de la fixation et du boulon de lame, utilisez toujours des pièces de rechange d'origine.

AFFÛTAGE DES LAMES

Tout affûtage éventuel doit être effectué à l'eau à l'aide d'une pierre à aiguiser ou sur une meule à aiguiser.

Pour des raisons de sécurité la lame ne doit pas être affûtée sur une meule d'émeri. Un affûtage erronée (= à température trop élevée) risque d'endommager la lame.



Après l'affûtage la lame doit être équilibrée afin d'éviter tout risque de dommage dû aux vibrations (fig. 28).

STOCKAGE

REMISAGE HIVERNAL

Vider le réservoir à essence. Mettre le moteur en marche et le laisser tourner jusqu'à ce qu'il s'arrête de lui-même. La même essence ne doit pas rester plus d'un mois dans le réservoir.

Soulever la tondeuse et dévisser la bougie. Verser une cuillerée à bouche d'huile à moteur dans le cylindre. Tirer la poignée de démarrage lentement, de façon que l'huile se répartisse dans le cylindre. Revisser la bougie.

Nettoyer la tondeuse bien et la remiser en un endroit sec.
