



 Model:

 Type:

 (Year) S/N°



STIGA[®]

www.stiga.com

GGP Sweden AB - Box 1006 - SE-573 28 TRANAS

71503843/1

BRUKSANVISNING
 KÄYTTÖOHJEET
 BRUGSANVISNING
 BRUKSANVISNING
 GEBRAUCHSANWEISUNG
 INSTRUCTIONS FOR USE
 MODE D'EMPLOI
 GEBRUIKSAANWIJZING
 ISTRUZIONI PER L'USO
 INSTRUCCIONES DE USO
 INSTRUÇÕES DE UTILIZAÇÃO
 INSTRUKCJA OBSŁUGI
 LIETOŠANAS PAMĀCĪBA
 NAUDOJIMOINSTRUKCIJA
 ИНСТРУКЦИЯ ПОЛЬЗОВАТЕЛЯ
 NÁVOD K POUŽITÍ
 NAVODILA ZA UPORABO

STIGA

TURBO

55 S COMBI

50 S COMBI

45 S COMBI

PRO 55 S COMBI

PRO 50 S COMBI

COLLECTOR

55 S

50 S

45 S

STIGA[®]

SVENSKA	1
SUOMI	7
DANSK	13
NORSK	19
DEUTSCH	25
ENGLISH	31
FRANÇAIS	37
NEDERLANDS	43
ITALIANO	49
ESPAÑOL	55
PORTUGUÊS	61
POLSKI	67
LATVISKI	73
LIETUVIŠKAI	79
РУССКИЙ	85
ČESKY	91
SLOVENSKO	97

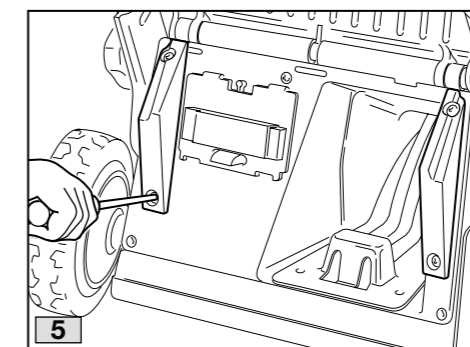
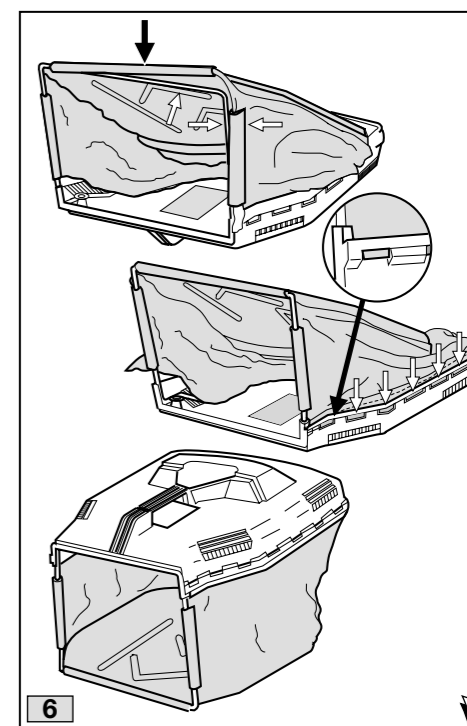
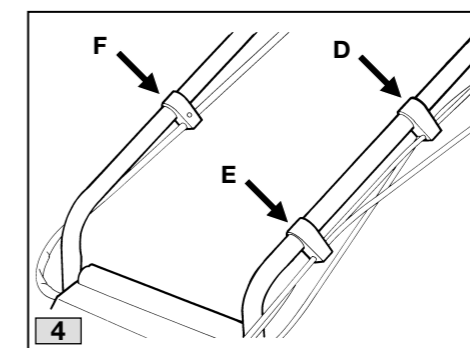
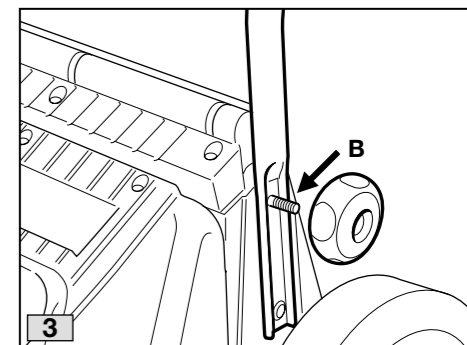
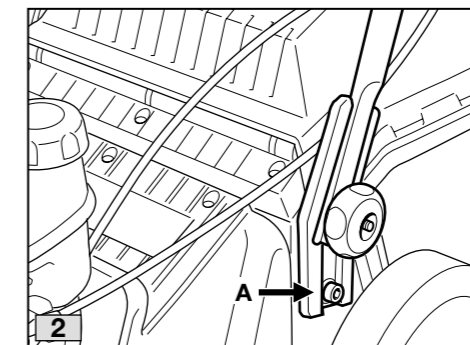
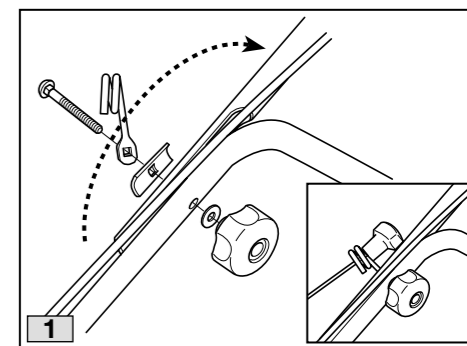

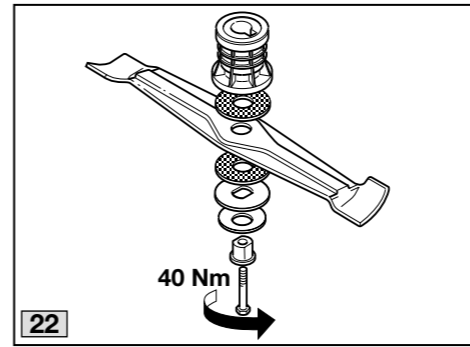
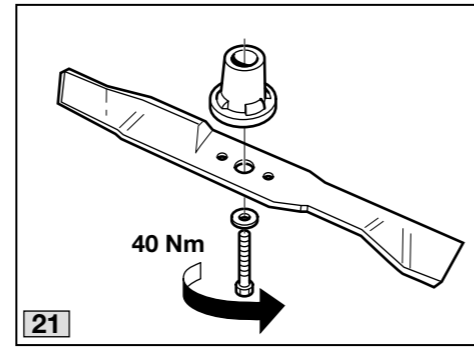
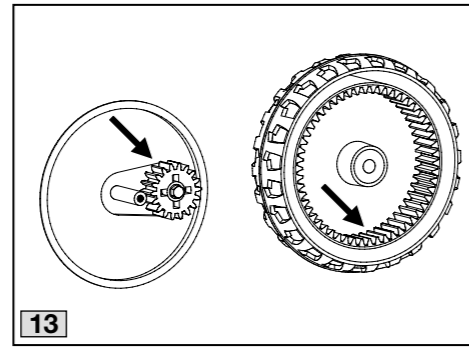
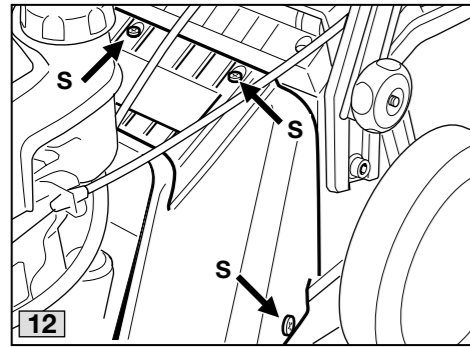
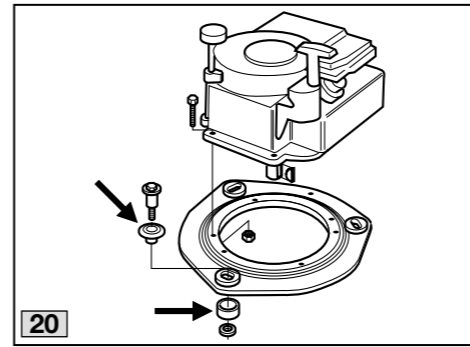
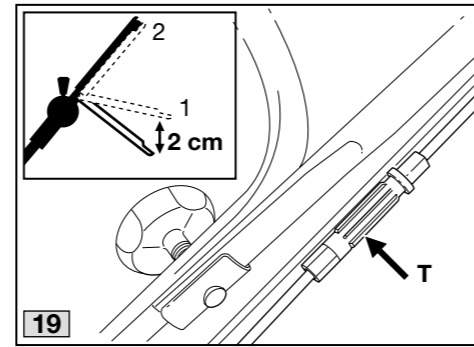
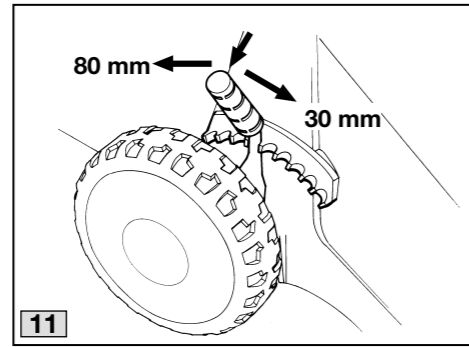
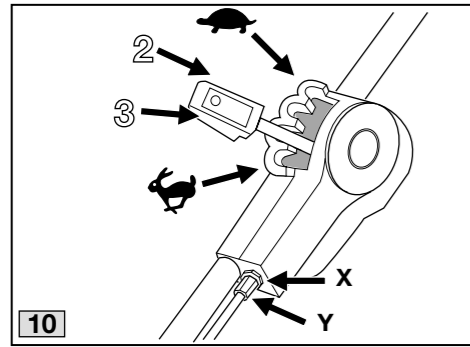
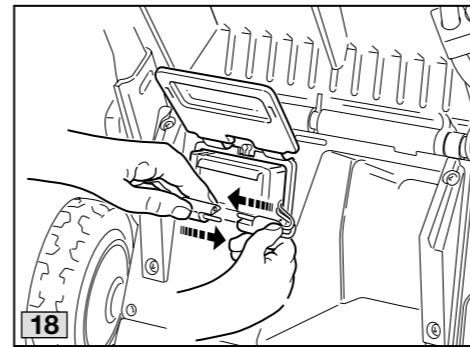
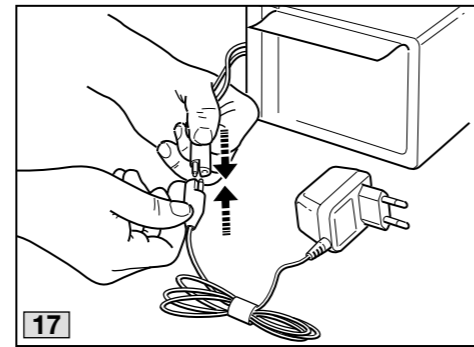
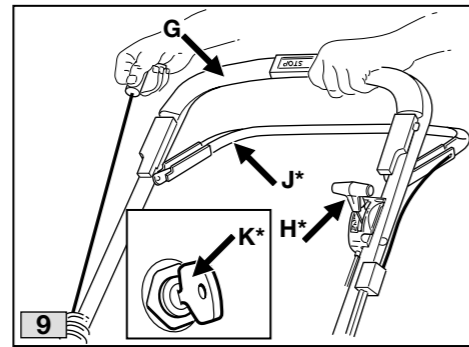
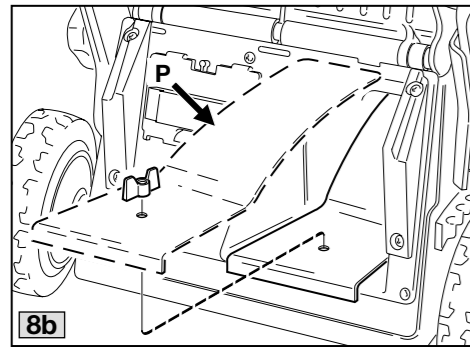
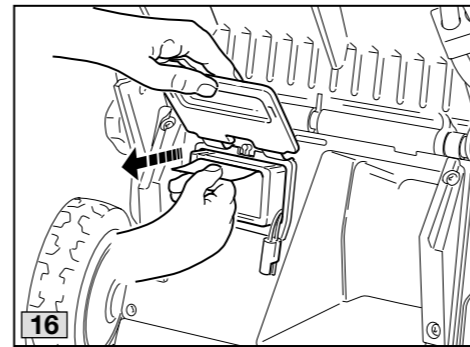
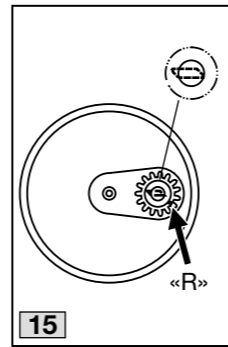
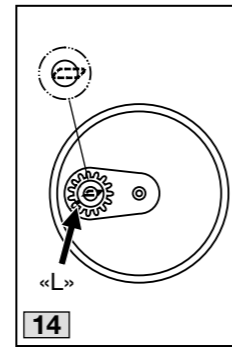
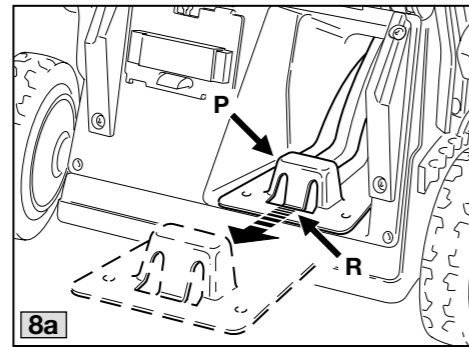
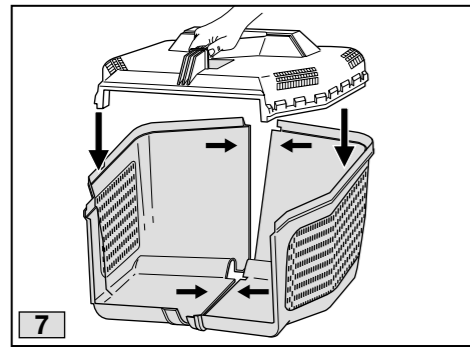

SAUGOS TAISYKLĖS

A) APMOKYMAS

- 1) Atidžiai perskaitykite instrukcijas. Gerai įsiminkite prietais pulto funkcijas ir kaip reikia teisingai dirbti žoliapjovje. Išmokite greitai sustabdyti motorą.
- 2) Žoliapjovę naudokite tik pagal paskirtį, tai yra žolės pjovimui ir surinkimui. Bandymas mašiną panaudoti bet kuriam kitam tikslui, gali būti pavojingas arba kenksmingas paiai mašinai.
- 3) Neleiskite, kad žoliapjovje naudot si vaikai arba žmonės, kaip reikiant nesusipažinę su instrukcijomis. Gali būti, kad vietiniai įstatymai leidžia dirbti žoliapjovje tik asmenims, sulaukusiems ne mažesnio nei nustatytas amžiaus.
- 4) Žoliapjovje jokiū būdu negalima dirbti, jei:
 - netoliese yra žmonai , ypa vaikai ar gyvūnai ;
 - operatorius išgėrė medikament ar medžiag , galin i neigiamai paveikti jo dėmesį ir reakciją.
- 5) Būtina nepamiršti, kad operatorius ar mašinos naudotojas atsako už avarijas bei žalą, padarytą kitiems asmenims arba j turtui.

B) PASIRUOŠIMAS

- 1) Pjaudami žolę, visada avėkite ilgus kelnias ir kietą avalynę. Niekada nejunkite žoliapjovės būdami basi ar avėdami atvirą avalynę.
- 2) Nuodugnai apžiūrėkite visą darbo plotą ir pašalinkite viską, ką mašina galėt išmesti arba kas galėt pakenkti pjovimo įrankiams ir varikliui (akmenis, šakas, metalinius laidus, kaulus ir kt.).
- 3) DĖMESIO: PAVOJUS! Benzinas yra labai degus.
 - degalus laikykite tik tam skirtose talpose;
 - degalus įpilkite, naudodami tam piltuvą, tik atvira ore; darydami šiuos ir bet kuriuos kitus veiksmus su degalais, jokiū būdu nerūkykite;
 - degalus papildykite prieš paleisdami motorą; benzino nepilkite, bako kamš io neatsukinėkite, jei motoras veikia arba yra įkaitęs;
 - jei teka benzinas, motoro nepaleiskite ir patraukite žoliapjovę nuo vietos, kurioje degalai išsipylė; žiūrėkite, kad nekilt gaisro pavojus, kol degalai neišsivadės ir bezino garai neišsisklaidys.
 - visada ir gerai užsukite bako ir benzino talpos kamš ius;
- 4) Pakeiskite defekt turin ius duslintuvus.
- 5) Prieš pradėdami darbą, atlikite bendrą mašinos, ypa gelež i apžiūrą; įsitikinkite, ar nėra susidėvėję ar kitaip nukentėję mašinos varžtai bei pjovimo mazgas. Pakeiskite iškart visas geležtes ir pažeistus varžtus, kad mašinos būsena visose jos dalyse būt subalansuota.
- 6) Prieš pradėdami darbą, sumontuokite apsau-

gas išėjime (maišą arba akmensargį).

C) DIRBANT

- 1) Nejunkite motoro nedidelėje erdvėje, kur gali susikaupti pavojing anglies monoksido dūm .
- 2) Dirbkite tik dienos šviesoje arba prie gero dirbtinio apšvietimo.
- 3) Jei įmanoma, venkite dirbti, kai žolė yra šlapia.
- 4) Visada pažiūrėkite, ar dirbdami šlaituose turite patikimą atramą.
- 5) Niekada nebėgiokite, o tik žingsniuokite; taip pat žoliapjovė neturi jūs i tempti.
- 6) Šlaituose žolę pjaukite tik skersai, o ne į virš ar pa ią.
- 7) Šlaituose, keisdami pjovimo kryptį, būkite labai atsargūs.
- 8) Nepjaukite žolės šlaituose, kuri nuolydžio kampas viršija 20°.
- 9) Būkite labai atsargūs, kai žoliapjovę traukiate link savęs.
- 10) Sustabdykite geležtę, jei žoliapjovę ją reikia pakreipti, kai ji transportuojama per nežolėtus plotus iš darbo vietos arba į ją.
- 11) Niekada nejunkite žoliapjovės, jei pažeistos apsaugos, nėra žolės surinkimo maijo ar akmensargio.
- 12) Nekeiskite motoro nustatym , neleiskite motorui dirbti per dideliu apsisukim režimu.
- 13) Modeliuose, kuriuose yra traukija, prieš paleisdami motorą, atjunkite pavaros sankabą nuo rat .
- 14) Motorą užveskite atsargiai, vadovaudamiesi instrukcijomis ir laikydami kojas kuo toliau nuo geležtės.
- 15) Užvesdami žoliapjovę, jos nepalenkite. Mašiną reikia užvesti jai esant ant lygaus paviršiaus, kur nėra kliuvinių ar aukštos žolės.
- 16) Nekiškite rank ir koj prie besisukan i mašinos dali ar po jomis. Laikykitės visada atokiai nuo išmetimo angos.
- 17) Žoliapjovės nekelkite ir netransportuokite, kai motoras veikia.
- 18) Sustabdykite motorą ir atjunkite žvakės laidą:
 - Prieš atlikdami bet kokius darbus po pjovimo plokšte arba išvalydami užsikimšusį išmetimo transporterį;
 - prieš žoliapjovę tikrindami, valydami ar ją prižiūrėdami;
 - kai susidūrėte su koku nors kliuviniu. Patikrinkite, ar žoliapjovė nenukentėjo ir, prieš vėl mašina naudodamiesi, atlikite būtinius remonto darbus;
 - jei žoliapjovė ima neįprastai vibruoti (tuojau pat būtina išsiaiškinti toki vibracij priežastį ir ją pašalinti).
- 19) Motoras sustabdomas:
 - kaskart, kai žoliapjovė paliekama be priežiūros. Jei tai elektra užvedamas modelis, ištraukite ir raktą;
 - prieš pildami degalus;
 - kaskart, kai išmontuojamas ara vėl įmontuojamas žolės surinkimo maišas;

– prieš sureguliuojant pjovimo aukštį.

20) Prieš sustabdant motorą, sumažinti gazą. Baigus darbą, uždaryti karbiuratoriaus maitinimą, laikantis motoro knygelėje pateikt instrukcij .

21) Darbo metu, visada išlaikyti saug atstumą nuo besisukan io peilio – jį atitinka rankenos ilgis

D) PRIEŽIŪRA IR SANDĖLIAVIMAS

1) Norėdami būti tikri mašinos patikimumu, žiūrėkite, kad varžlės ir varžtai būtų prisukti. Reguliari mašinos priežiūra – pagrindinė taisyklė, norint, kad mašina būtų saugi ir dirbt kokybiškai.

2) Nestatykite žoliapjovės, kurios bake yra benzino, į patalpą, kurioje benzino garai galėtų susidurti su liepsna, kibirkštimi ar stipriu šilumos šaltiniu.

3) Prieš statydami žoliapjovę į bet kokią patalpą, palaukite, kol atauš motoras.

4) Kad gaisro pavojus būtų kuo mažesnis, žiūrėkite, kad motoras, išmetimo duslintuvai, baterija bei benzino laikymo vieta nebūt apriboti žole, lapais ar pernelyg gausiu tepal kiekiu. Taip su nupjauta žole nepalikite patalpos viduje.

5) Dažnai patikrinkite, ar akmensargius ir žolės surinkimo maišas nėra susdėvėję ar nukentėję.

6) Jei baką reikia ištuštinti, atlikite šį veiksmą atvirame ore, kai motoras yra atvėsęs.

7) Montuodami ar išmontuodami geležtę, mūvėkite pirštines.

8) Žiūrėkite, kad geležtė būtų gerai subalansuota, kai ji galandama.

9) Saugumo sumetimais niekada nenaudokite mašinos, kai jos dalys yra susidėvėjusios arba pažeistos. Detales būtina keisti, j negalima taisyti. Būtina naudoti tik originalias atsargines dalis (geležtės visada turi būti pažymėtos ). Kitokios kokybės detalės gali pakenkti mašinai arba jūs sveikatai.

10) Kiekvieną kartą, kai mašiną reikia išjudinti, vežti ar palenkti, reikia:

- užsimauti patvarias darbinės pirštines;
- mašiną paimti už viet , kurios užtikrina saug paėmimą, atsižvelgiant į svorį ir jo pasiskirstymą.

- Panaudotos alyvos neišpilti į aplinką, o atiduoti specialiai įmonei, galinčiai tinkamai ją utilizuoti.
- Nebetinkam alyvos filtr neišmesti kartu su šiukšlėmis, o atiduoti specialiai įmonei.
- Baterij su švinu neišmesti kartu su šiukšlėmis. Jas atiduoti specialiai įmonei (taikoma automobiliams, veikiančioms ir užvedamiems su baterijomis).
- Nedelsiant pakeisti pažeistą duslintuvą. Visada naudoti tik originalias atsargines dalis.
- Jeigu serijinis automobilio išmetamasis vamzdis pažeistas, jį pakeisti nauju.
- Prireikus pasirūpinti, kad karbiuratorius sureguliuot specialistas.
- Oro filtrą valyti pagal instrukcijas.
- Po tam tikro keičiamą arba nebereikalingą automobilį nugabenti į automobilį laužyną, kad jis būtų perdirbtas.





PRODUKTO TAPATYBĖS TECHNINIAI DUOMENYS

Produkto tapatybę žymi variklio prekinis ir serijos numeris.

Pažymėtas etiketėje, priklijuotoje prie mašinos važiuoklės.

ART. NR
SERIJOS NR.



Model:		
Type:		
(Year):	S/N°	

Naudokitės šiomis tapatybės žymėmis, kai kreipiatės į aptarnavimo parduotuvę arba perkate dalis pakeitimui.

Kai tik nusiperkate mašiną, įrašykite aukščiausi numerius numerius šio bukletu paskutiniame puslapyje.

Gamintojas pasilieka teisę atlikti pakeitimus produkte be išankstinio įspėjimo.

APLINKA

Kad būtų tausojama aplinka, patariame kruopščiai laikytis toki punkt :

- Naudoti tik ekologišką benzina – su akrilatu.
- Degalus visada pilti su piltuvėliu ir (arba) pasirūpinti tinkamu kanistru su apsauga nuo perpildymo, kad pilami degalai nenutekėtų .
- Benzino į baką nepilti iki pat krašt .
- Į variklį arba į transmisiją nepripilti per daug alyvos.

SVARBU

Variklio ir baterijos instrukcijos pateikiamos atitinkamose knygelėse.

Jranga, pažymėta žvaigždute (*), yra standartinė tam tikrose šalyse arba modeliuose.

Kai kuriuose modeliuose nėra akceleratoriaus rankenėlės. Variklio greitis nustatomas pagal optimali veikimą ir minimali teršal kiekį išmetamosiose dujose.

SIMBOLIAI

Ant mašinos galima rasti toliau nurodytus simbolius, primenančius jums apie reikiamą atsargumą ir dėmesį, naudojantis mašina.

Simboli reikšmės tokios:



Dėmesio! Prieš pradėdami naudotis mašina, perskaitykite instrukciją ir saugumo vadovą.



Dėmesio! Pasirūpinkite, kad pašaliniai asmenys stovėtų atokiai. Saugokitės išmetam objekt .



Dėmesio! Rankas ir kojas laikykite atokiai nuo pjovimo srities, kai mašina veikia.



Dėmesio! Prieš pradėdami bet kokius remonto darbus, nuo uždegimo žvaki nuimkite laidus.



Įspėjimas! Valydami apatinę vejjapjovės pusę, visada atverskite vejjapjovę atgal. Jei vejjapjovę pakreipsite kita kryptimi, gali išbėgti kuras ir alyva.

ĮVADAS

I tipas

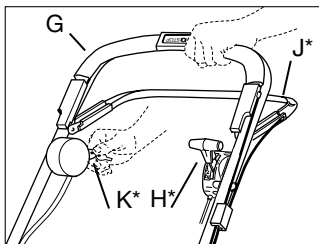

II tipas

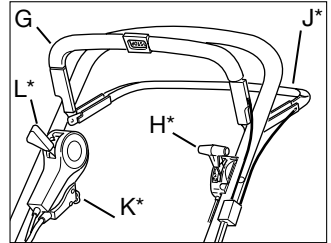

III tipas

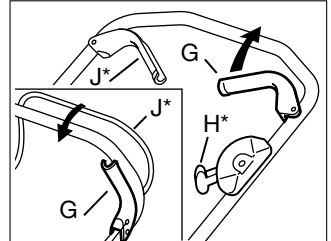

- G** Užvedimo/išjungimo kilpa
- H** Droselinės sklendės rankenėlė (*)
- J** Sankabos kilpa (*)
- K** Elektrinis starteris (*)
- L** Regulatoriaus rankenėlė (*)

MONTAVIMAS

ATSKIROS DETALĖS DĖŽĖJE

- 2 laikytuvai žolės surinkimo dėžei
 - 4 varžtai laikytuvams
 - 1 uždegimo raktas (*)
 - 1 akumulatoriaus pakrovėjas (*)
 - 1 specialusis Aleno raktas
 - 1 galinis raktas
- ir instrukcijos

RANKENA (I-II tipai)

1. Užlenkite į viršų apatinę rankenos dalį.
2. Užfiksokite viršutinę rankenos dalį poveržlėmis ir fiksuojančiais ratais. Pakaba instaliuojama dešinėje starterio rankenos pusėje (pav. 1).
3. Tada priveržkite fiksuojančius ratus ant apatinės rankenos dalies. Kai jie bus priveržti, rankenos aukštį galima reguliuoti veržiant varžtus **A** pridėtu veržliarakčiu. (pav. 2)

RANKENA (III tipas)

1. Nusukite fiksuojančius ratus nuo važiuoklės ir užfiksokite apatinę rankenos dalį varžtais **B** (pav. 3).

- Užfiksukite viršutinę rankenos dalį poveržlėmis ir fiksuojančiais ratais. Pakaba instaliuojama dešinėje starterio rankenos pusėje (pav. 1).
- Tada priveržkite fiksuojančius ratus ant apatinės rankenos dalies. Kai jie bus priveržti, rankenos aukštį galima reguliuoti.

KABELIO LAIKIKLIS

Jtvirtinkite kabelius kabelio laikikliuose (pav. 4):

- D:** Užvedimo/išjungimo kabelis ir sankabos kabelis (*)
- E:** Droselinės sklendės kabelis (*) ir sankabos kabelis (*)
- F:** Elektros kabelis (*) ir regulatoriaus kabelis (*)

REGULATORIAUS RANKENĖLĖ (*)

Atgabenus vejaplovę jos regulatoriaus kabelis yra įtaisytas taip, kad nebūt sugadinta jos transmisija. Gali būti, kad kabelį reikės įtempti, žr. antraštę REGULIATORIAUS KABELIO NUSTATYMAS skyriuje TECHNINĖ PRIEŽIŪRA.

ŽOLĖS SURINKIMO DĖŽĖ

Pakelkite surinkimo dėžės sklendę ir pridėtais varžtais primontuokite prie jos du laikiklius. Laikikliai pažymėti «L» ir «R» raidėmis. Juos reikia sumontuoti prie atitinkam žym vejaplovės gale (pav. 5).

Medžiaginė žolės surinkimo dėžė (*): Apraukite medžiaginiu maišu plieno rėmą, tada užsekite maišą ant plastikinio dangčio (pav. 6).

Plastikinė žolės surinkimo dėžė (*): Sumontuokite abi puses, o tada uždėkite viršutinę dalį (pav. 7). Atidarykite įrenginio sklendę ir žolės surinkimo dėžę sumontuokite ant laikikli .

ĮSIDĖMĖKITE! Vejaploje galima dirbti ir be žolės surinkimo dėžės. Tuomet žolė lieka viena linija išmesta už mašinos.

AKUMULIATORIUS (*)



Akumulatoriaus elektrolitas yra toksiškas ir sukelia koroziją. Jis gali sukelti rimtą gedimą dėl korozijos ir pan. Venkite bet kokio kontakto su oda, akimis ir drabužiais.

Prieš pirmą kartą pradėdant darbą akumuliatori reikėt krauti 24 val., žr. išsamesnę informaciją skyriuje su antrašte TECHNINĖ PRIEŽIŪRA, AKUMULIATORIUS.

Jkiškite uždegimo raktą (*) į uždegimo spyną.

VEJAPJOVĖS NAUDOJIMAS

COMBI (*)

Jūs naujojoje vejaplovėje suderintos trys skirtingos funkcijos:

1. MULCHING

Įrenginyje įmontuotas kamštis (**P**), sumontuotas čiuurklinio siurblio angoje (pav. 8). Įrenginį galima panaudoti „Mulching“ funkcijai t. y. važiuojant peilis dailiai pjauja žolę. Tada žolė krenta ant vejos ir ten supūva. Taip veja prisotinama maistingosiomis medžiagomis.

Norėdami išimti kamštį, paspauskite sąsagą (**R**-pav. 8a). Vėl įmontuodami kamštį įsitikinkite, ar abu kaiščiai tvirtai įstumti į angas, kad kamštis įsoktu į vietą.

43 Combi:

Norėdami išimti kamštį išsukite sparnuotąją veržlę (pav. 8b).

2. COLLECTION

Sumontuokite žolės surinkimo dėžę (pav. 6, 7). Atidarykite sklendę, išimkite kamštį ir užkabinkite surinkimo dėžę įrenginio gale. Važiuojant žolė patenka į žolės surinkimo dėžę. Išverskite žolę ant komposto krūvos arba išbarstykite ją pakraščiuose kaip trąšą.

3. GALINIS IŠMETIMAS

Naudokite vejaplovę be kamščio ar žolės surinkimo dėžės (sklendė uždaryta). Nesusmulkinta žolė paliekama už mašinos.

VARIKLIO UŽVEDIMAS

- Pastatykite vejaplovę ant lygaus, tvirto žemės paviršiaus. Nepaleidinėkite variklio aukštoje žolėje.
- Įsitikinkite, jog žvakės laidas prijungtas prie uždegimo žvakės.
- Paspauskite paleidimo/užgesinimo kilpą **G** rankenos link. **PASTABA!** Kad variklis neužgest , paleidimo/užgesinimo kilpą **G** reikia laikyti nuspaustą (9 pav.).
- 4a Rankinis užvedimas: Suspauskite starterio rankeną ir užveskite variklį smarkiai timplėdami starterio trosą.
- 4b Elektrinis starteris (**K***): Užveskite variklį pasukdami uždegimo raktą laikrodžio rodyklės kryptimi. Varikliui užsivedus raktą atleiskite. Jei

norite, kad baterija neišsikraut, variklį visuomet bandykite užvesti trumpais intervalais.

5. Kad mašina gerai pjaut, leiskite varikliui visuomet veikti visu greičiu.

VARIKLIO SUSTABDYMAS



Tik išjungtas variklis dar gali būti labai įkaitęs. Nelieskite duslintuvo, cilindr ar aušinimo flanš. Galite nudegti.

Atleiskite užvedimo/išjungimo kilpą **G** (pav. 9) ir sustabdykite variklį.



Jei paleidimo/užgesinimo kilpa neveikia, variklį išjunkite nuo žvakės nuimdami uždegimo laidą. Nedelsiant atiduokite veļapjovę remontuoti į įgalioto atstovo dirbtuves.

GALINI RAT PAVARA (*)

Įjunkite pavarą spausdami sankabos kilpą **J** prie rankenos. Išjunkite pavarą atleisdami sankabos kilpą **J** (pav. 9).



GREITIS (*)



Neveikiant varikliui nelieskite regulatoriaus rankenėlės. Taip galite sugadinti reguliatori.

Nustatykite tinkamą greitį perkeldami regulatoriaus rankenėlę į vieną iš 4 padėčių (pav. 10).

Regulatoriaus padėtys žymi šiuos greičius:

Padėtis 	: apie 2,8 km/h
2 padėtis:	apie 3,1 km/h
3 padėtis:	apie 3,6 km/h
Padėtis 	: apie 4,5 km/h

PJOVIMO AUKŠTIS



Pjovimo aukš io negalima pernelyg sumažinti, kad ašmenys nekiūt už žemės paviršiaus nelygum.

Veļapjovės pjovimo aukštis reguliuojamas viena rankenėle. Ištraukite rankeną ir nustatykite pjovimo aukštį į vieną iš devyni padėčių, kuri geriausiai tinka jūs veļai (pav. 11).

TECHNINĖ PRIEŽIŪRA

SVARBU – Kad laikui bėgant nebūt pakenkta saugumo lygiams ir mašinos atliekamoms operacijoms, būtina nuolatinė ir kruopšti priežiūra.

Prieš atliekant bet kokius mašinos valymo, priežiūros ar nustatymo veiksmus, užsimauti patvarias darbines pirštines.

Jeigu reikt prieiti prie apatinės dalies, mašiną lenkti tik iš šono, nurodyto variklio knygelėje, laikantis atitinkam instrukcij.

VALYMAS

Po kiekvieno pjovimo mašiną kruopščiai nuplauti vandeniu; pašalinti važiuoklės viduje susikaupusius žolės likučius ir dumblą, nes jiems išdžiūvus kitą kartą gali būti sunku paleisti mašiną.

Laikui bėgant dėl nupjautos žolės abrazyvinio poveikio važiuoklės vidinės dalies lakas gali atsilupti; tokiu atveju laką laiku perdažyti antikoroziniais dažais, kad nesusidaryt rūdys ir dėl to nesurūdyt metalas.

Nuimkite transmisijos gaubtą atsukę varžtus **S** (pav. 12) ir nuvalykite plotą apie transmisiją (*) bei pavaros diržus (*) šepėčiu ar suspaustu oru vieną ar du kartus per metus.

Vieną kartą per sezoną iš vidaus nuvalykite pavaros ratukus (*). Nuimkite abu ratukus. Išvalykite krumpliaratį ir rato krumplinį žiedą nuo žolės ir purvo šepėčiu ar suspaustu oru (pav. 13).

PAVAROS VELENO TEPIMAS (*)

Kartą per sezoną reikia ištepti pavaros veleno pleišta. Nuimkite ratą (rato gaubtą, varžtą ir poveržlę). Tada nuimkite spyruoklinį žiedą ir poveržlę, kad krumpliaratis nusimaut nuo veleno. Ištepkite pleišta universaliumi plastiniu tepalu.

Vėl įmontuokite pleišta (pleištas montuojamas skirtingai kairėje ir dešinėje pusėje, pav. 14-15). Įmontuokite krumpliaratį taip, kad «L» būtų nukreipta į kairę pusę, o «R» – į dešinę (žiūrint į įrenginį iš galo).

AKUMULIATORIUS (*)

Įprasto naudojimo metu per sezoną akumuliatori krauna variklis. Jei variklio negalima užvesti uždegimo raktu, gali būti, kad išsikrovė akumuliatorius.

Išmontuokite akumuliatori atidarydami akumuliatoriaus dangtį, atjungdami variklio gnybtą ir išimdami akumuliatori (pav. 16).

Prijunkite akumuliatoriaus įkroviklį (pridedamas) prie akumuliatoriaus, tada prijunkite įkroviklį prie kištukinio lizdo ir kraukite 24 val. (pav. 17).

Įkrovę akumuliatori vėl įmontuokite akumuliatori ir sujunkite akumuliatoriaus gnybtą su variklio gnybtu (pav. 18).

Akumuliatoriaus įkroviklio nejunkite tiesiai prie

variklio gnybto. Neįmanoma užvesti variklio prijungus įkroviklį kaip srovės šaltinį, o įkroviklį galima sugadinti.

LAIKYMAS ŽIEMĄ

Išimkite akumuliatori ir laikykite jį visiškai įkrautą (žr. aukščiau) sausoje, vėsioje vietoje (nuo 0°C iki +15°C). Akumuliatoriui reikia atlikti techninę priežiūrą – nors kartą per žiemą įkrauti.

Prieš pradėdant sezoną akumuliatori vėl reikia krauti 24 val.

SANKABOS KABELIO REGULIAVIMAS (*)

Jei pavara neįsijungia, kai sankabos kilpa prispausta prie rankenos arba veļapjovė veikia sunkiai ar lėtai, gali būti, kad transmisijoje prasisuka sankaba. Galite viską sutvarkyti šitaip sureguliuodami sankabos kabelį (kai variklis išjungtas)

1. Kai sankabos kilpa atleista, turi būti įmanoma stumti veļapjovę atgal be jokio pasipriešinimo. Jei stumti neįmanoma, įsukite atvamzdį **T** kol galėsite pastumti veļapjovę (pav. 19).
2. Kai sankabos kilpa yra įspausta apie 2 cm (1 padėtis), stumiant veļapjovę turėtumėte jausti šioį tokį pasipriešinimą. Kai sankabos kilpa yra visiškai įspausta (2 padėtis) veļapjovės nepajudinsite iš vietos. Atsukite atvamzdį **T** kol pasieksite tą padėtį.

REGULATORIAUS KABELIO REGULIAVIMAS (*)

Jei greičio skirtumas tarp nustatym reguliatoriaus rankenėlėje, nustačius didžiausią greitį, (3 padėtis ir ) yra nežymus arba jokio skirtumo nėra, gali būti, kad reikės įtempti reguliatoriaus kabelį (pav. 10).

1. Leiskite veļapjovei padirbti kelias minutes padėtyje .
2. Jei reguliatoriaus kabelis kiek laisvas atvamzdyje **Y** jį reikia įtempti. Atsukite fiksavimo veržlę **X** ir įtempkite kabelį atsukdami atvamzdį **Y** kol kabelis nebebus laisvas.
3. Priveržkite fiksavimo veržlę **X**.

ĮSIDĖMĖKITE! Netempkite kabelio už taško, kai nebelieka laisvumo atvamzdyje **Y**. Jei kabelis per daug įtemptas, gali plyšti pavaros diržas ir/ar gali būti sugadintos kitos transmisijos detalės. Jei vėliau, pvz., reguliuojate diržą, visada pradėkite nuo to, kad atvamzdis **Y** visiškai įsuktas.

AMORTIZATORIUS

Du kartus per sezoną patikrinkite amortizatori ir izoliuojančias movas (20 pav.). Pakeiskite jas, jei jos buvo sugadintos ar susidėvėjo.

PEILI KEITIMAS

Kad pakeistumėte ašmenis, atlaisvinkite varžtą (pav 21, 22). Uždėkite naują geležtę taip, kad šampuotas logotipas būtų nukreiptas į viršų, ašmenis laikiklio link (ne nukreiptas į žolę).

Surinkite, kaip parodyta paveikslėliuose. Gerai priveržkite varžtą. Veržimo momentas 40 Nm.

Keičiant ašmenis, reikia pakeisti ir ašmen tvirtinimo varžtą.

PEILI GALANDIMAS

Ašmenys galandami šlapio šlifavimo būdu, naudojant galąstuvą arba tekėlą.

Saugumo sumetimais ašmenis negalima galąsti švitriniumi šlifavimo disku. Dėl pernelyg aukštos temperatūros ašmenys gali tapti trapūs.

LAIKYMAS

Tas pats benzinas negali būti bake ilgiau nei viena mėnesį.

Kruopščiai nuvalykite veļapjovę ir laikykite ją sausoje patalpoje.

TECHNINĖ PRIEŽIŪRA

Originalias dalis tiekia techninės priežiūros dirbtuvės ir daugelis prekybos atstovų.

Mes siūlome jums kartą per metus pristatyti savo mašiną į įgaliotą aptamavimo punktą sureguliuavimui, priežiūrai ir saugumo prietaisų patikrinimui.

Dėl aptamavimo ir atsarginių dalių maloniai prašome kreiptis ten, kur buvo įsigyta mašina.